

2023
MULTI VTM i
LG AIR SOLUTION



MULTI VTM i
**OUTDOOR
UNITS**





MULTI V™ i

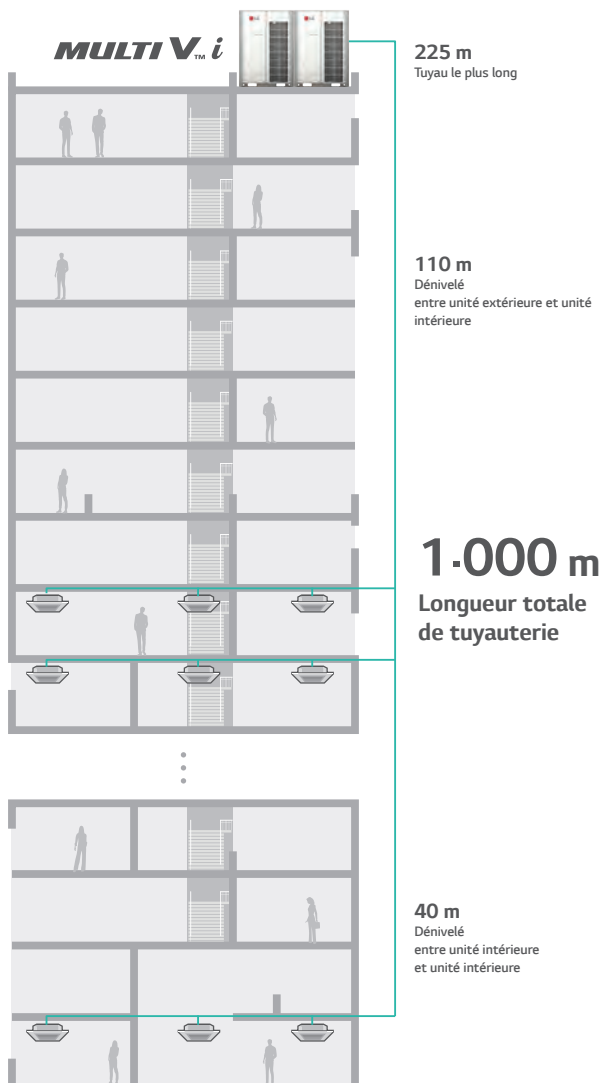

Points forts

- Économie d'énergie
- Fiabilité
- Faible niveau sonore
- Performances avancées

- Pompe à chaleur VRF refroidie par air et système de récupération de chaleur
- 22,4kW ~ 268,8kW (basé sur la base de la capacité frigorifique)
- 30, 380 ~ 415V, 50Hz
- Unité extérieure avec sortie par le haut
- Capacité à fonctionner comme une pompe à chaleur ou un système de récupération de chaleur

Comment ça marche ?

- Double détection
- Partial Defrost

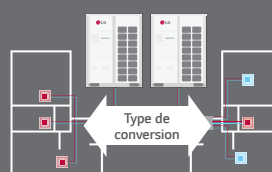

Peut passer de la pompe à chaleur au système de récupération de chaleur



01 INNOVATIF

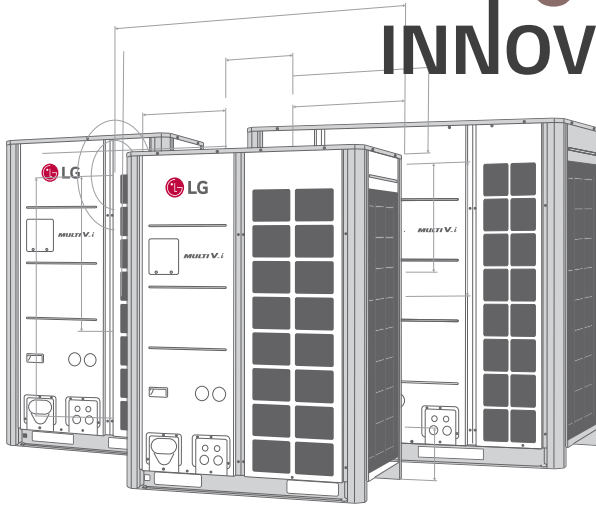

Efficacité/performance énergétique innovante

- Maximum 26 cv pour une unité extérieure
- Conception compacte pour une puissance accrue
- Performances puissantes
- Puissante performance de refroidissement
- Performance de chauffage puissante
- Ventilateur compact au design modernisé
- Combinaison flexible d'unités extérieures
- Résistance à la corrosion

02 INTELLIGENT

Reconnaissance des différents environnements et fonctionnement optimisé grâce à un moteur d'AI

EFFICIENCY UP AI

- Smart Care AI
- Gestion de l'énergie AI

COMFORT UP AI

- Réglage adaptatif du bruit
- Réglage ciblé du bruit
- Informations météorologiques Interlocking Control

Control

SMART UP AI

- Smart Diagnosis AI
- Boîte noire haute puissance
- Système d'ajustement automatique
- Mise à niveau à distance



03 INTERACTIF

Mises à niveau et système évolutif adaptés au client

-Commande LG Smart GUI

-Nouvelle commande innovante



Système Interlock

A/C
(climatiseur)

LG LBK

Soupape / pompe
SA (sortie analogique)

Détecteur de présence / alarme / étiquette clé

ED (entrée digitale)
Ventilateur / éclairage / interrupteur
SD (sortie digitale)

Température / humidité / Capteur CO₂
EA (entrée analogique)



Maximum 26 cv pour une unité extérieure

LG MULTI V*i* économise de l'espace, du temps et des coûts d'installation grâce à une seule unité extérieure de plus grande puissance.



Conception compacte pour une puissance accrue

Plus d'espace pour les jardins sur le toit et moins d'impact sur l'architecture grâce à une zone d'installation plus petite et des unités extérieures plus légères.

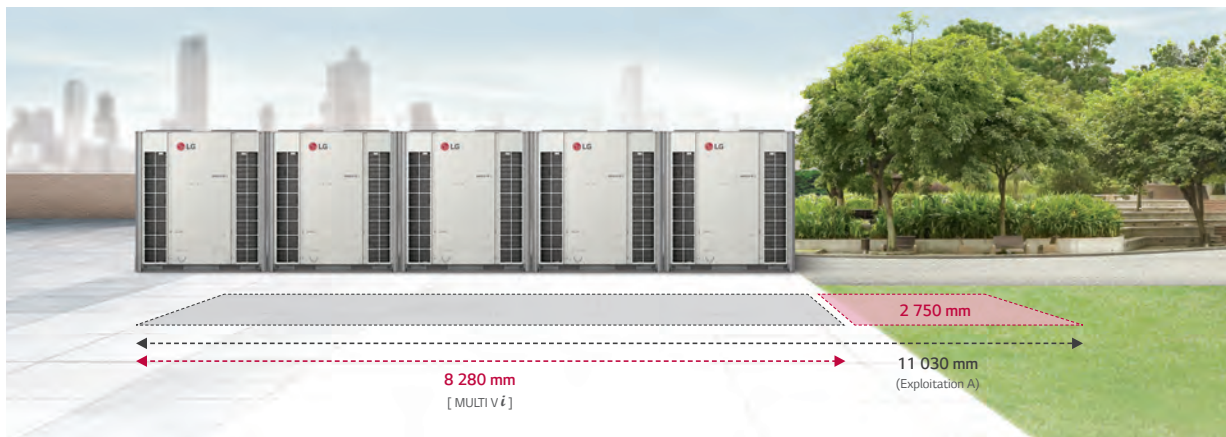

Installation 260 cv

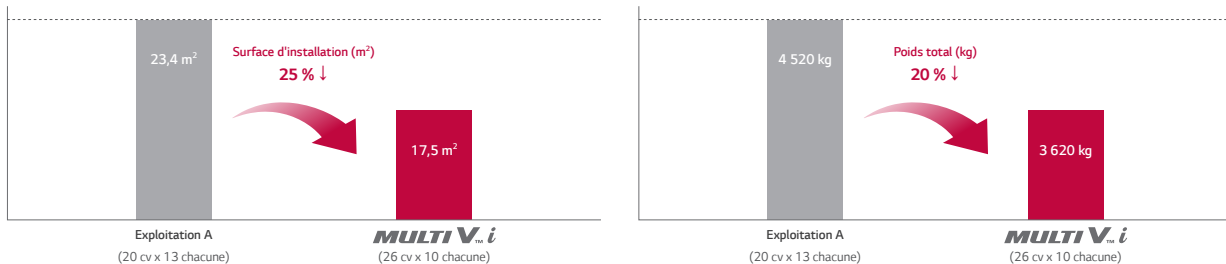

※ Modèle précédent : ARUM261LTES, nouveau modèle : ARUM260LTE6
 ※ Ceci est conçu uniquement pour une meilleure compréhension, car une unité de 26 cv n'est pas possible ici.

Un résultat probant

MULTI V 5 s'est déjà avéré très compétitif sur le marché européen en termes d'efficacité, mais le MULTI V i est encore plus performant que son prédécesseur.

[Meilleur que le meilleur]



※ Pour certains modèles de la gamme.

Puissante performance de refroidissement

Refroidissement fiable jusqu'à 52°C avec des performances maximales à 43°C. Les utilisateurs finaux peuvent bénéficier d'un climat intérieur confortable, même dans des conditions météorologiques extrêmes.

Performances optimales à 43°C

Performance de refroidissement puissante et stable

	MULTI V.i	MULTI V.5
Plage de refroidissement	-15 ~ 52 °C	-15 ~ 48 °C
performances à 43°C	100 %	92 %

※ Les spécifications finales peuvent varier légèrement.

Performance de chauffage puissante

Une fonctionnalité de chauffage plus fiable jusqu'à -30°C avec une performance maximale à -10°C. La stabilité de la fonction de chauffage est assurée même en cas de baisse inattendue de la température extérieure.



Performances optimales à -10°C



Puissance calorifique

- **MULTI V.i**
- **MULTI V.5**

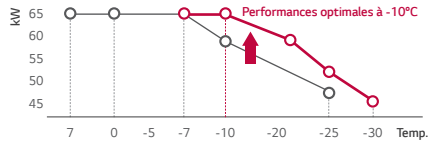

※ Les spécifications finales peuvent varier légèrement.

Chauffage stable et puissant

	MULTI V.i	MULTI V.5
Plage de chauffage	-30 ~ 16 °C	-25 ~ 16 °C
performances à -10°C	100 %	92 %

Conception améliorée

Design amélioré pour le dégivrage avec un système HEX indépendant et une conception cumulative pour éviter le gel. Grâce à une structure et une conception modifiées, il offre un temps de chauffage plus long et un temps de dégivrage plus court.

Chauffage continu

Le temps de chauffage est prolongé grâce à un système HEX indépendant pour le dégivrage.

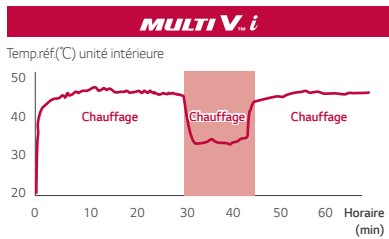
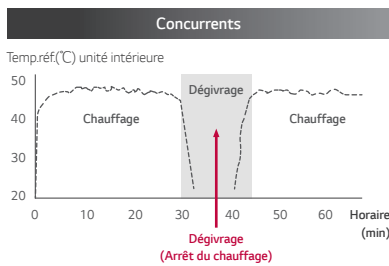

※ Le processus de dégivrage est simplifié et donc plus facile à comprendre.

NOUVEAU Conception cumulative pour éviter le gel

Empêche le gel de la partie inférieure de l'échangeur de chaleur



Temps de dégivrage plus court **65% ↓**
 La température de l'air de sortie diffère pendant le chauffage à charge minimale **70% ↓**

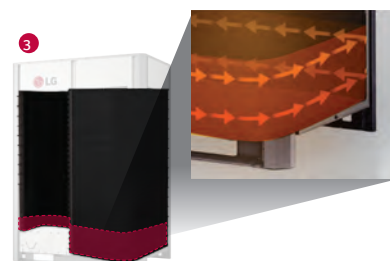

※ HEX : échangeur de chaleur

Ventilateur compact au design modernisé

La conception d'un nouveau ventilateur biomimétique s'inspire de la nature. Il offre plus de volume et moins de bruit avec le même débit d'air que le système conventionnel.



※ Les spécifications finales peuvent varier légèrement.

Niveau sonore du ventilateur
Réduction de 2,6 dB

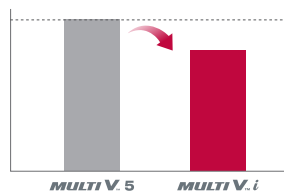

Consommation d'énergie du ventilateur
Diminution de 12 %

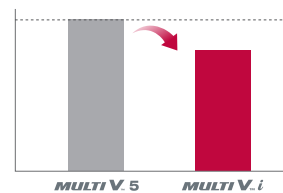

NOUVEAU Ventilateur au design biomimétique

Le nouveau ventilateur biomimétique est doté de 6 pales qui permettent de réduire le niveau sonore et la consommation d'énergie.

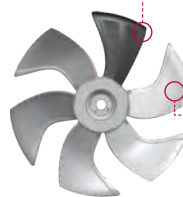

Design basé sur la baleine à bosse



Débit d'air augmenté

Forme de coquille



Niveau sonore abaissé

Design aérodynamique compact

Grâce à un flux d'air optimal le niveau sonore et la consommation d'énergie sont réduits.

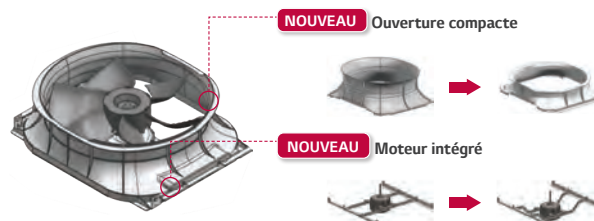

NOUVEAU Ouverture compacte

NOUVEAU Moteur intégré

Combinaison flexible des unités extérieures

Une combinaison flexible peut contribuer à réduire les délais de livraison et d'installation. Il existe davantage d'options de conception en fonction des préférences des clients.

Possibilité de combinaison libre



2 unités 28 - 36 cv
3 unités 50 - 56 pk
4 unités 70 - 76 pk

Combinaison standard



18HP

12HP

Combinaison flexible



20HP

10HP

Combinaison flexible



16HP

14HP



Pour le client
Une livraison et une installation plus rapides



Pour le consultant
Une conception flexible pour une plus grande efficacité

※ Les modèles dotés d'un châssis UXC ne conviennent pas à la combinaison libre.
※ Le modèle 26 cv avec le châssis UXC ne peut pas être combiné avec d'autres modèles.
※ De plus amples informations sont disponibles dans l'outil LATS.

Résistance à la corrosion

'Échangeur de chaleur Black Fin' résistant à la corrosion et conçu pour encore mieux résister à celle-ci. Les panneaux extérieurs sont également plus résistants à la corrosion. 2 000 heures pour les panneaux extérieurs et 10 000 heures pour l'échangeur de chaleur garantissent une plus grande fiabilité du produit.

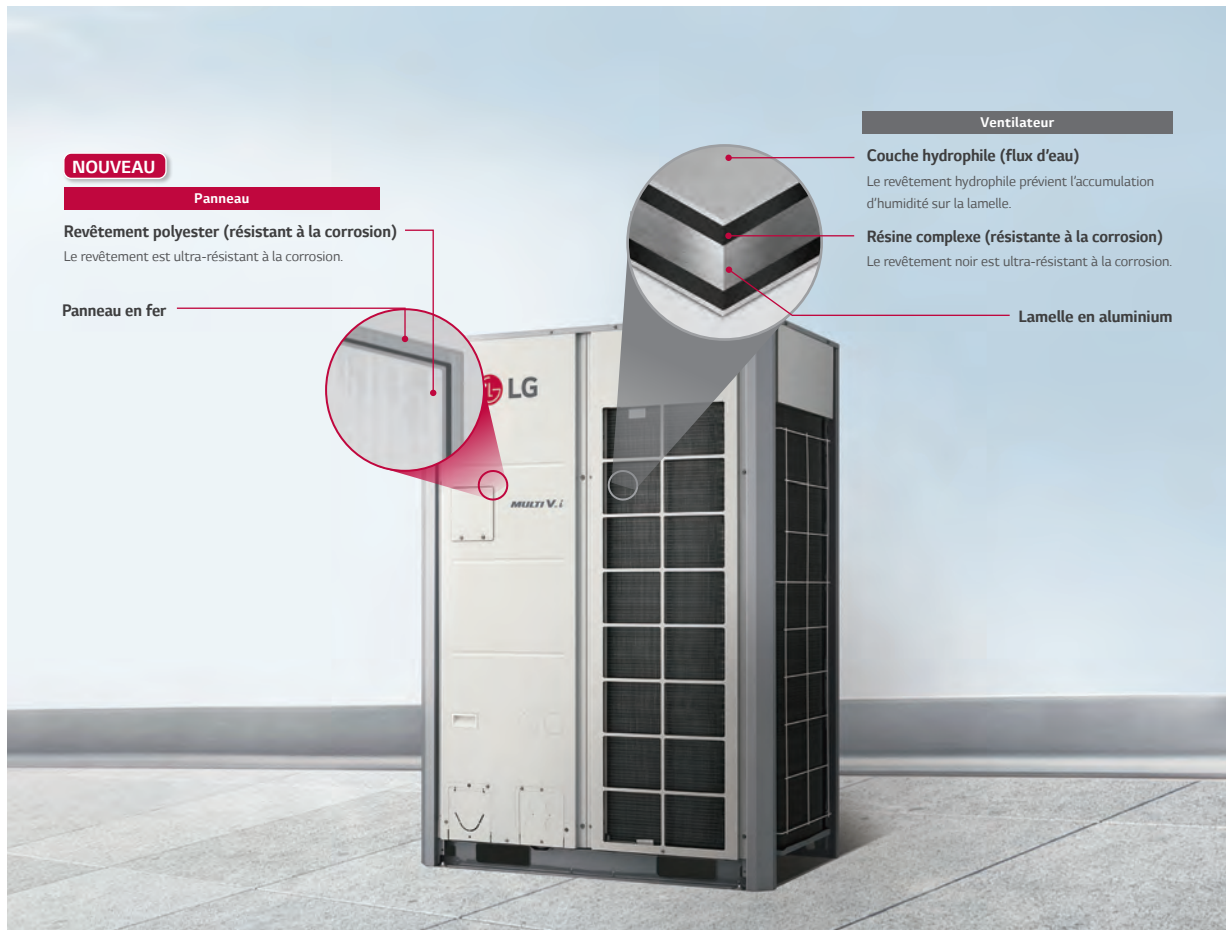

Test au brouillard salin (TBS) × Répétition du processus

5 % de surface de défauts par rapport à l'état d'origine.

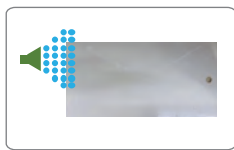

Brouillard¹⁾
(35°C, 24 heures)



※ Vérification de la résistance à la corrosion
- Méthode d'essai B de la norme ISO 21207
- ASTM B117 / (2 000 heures) (dernière mise à jour : juillet 2022)

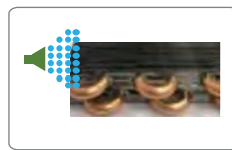

Brouillard¹⁾
(35°C, 24 heures)



※ Vérification de la résistance à la corrosion
- Méthode d'essai B de la norme ISO 21207
- ASTM B117 / ISO 9227 (5 000 heures → 10 000 heures) (Dernière mise à jour : déc 2020)

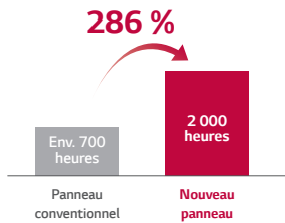

Le processus d'essai est effectué conformément à la norme ASTM B117
1) Concentration en eau salée : Solution d'eau NaCl (5 %)

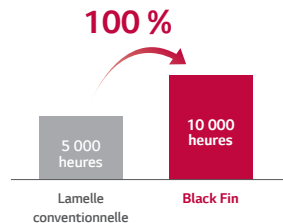

Le processus d'essai est effectué conformément à la norme ASTM B117.
1) Concentration en eau salée : Solution d'eau NaCl (5 %)

※ Le produit n'est pas totalement anticorrosif. Une installation à proximité de la mer peut nécessiter des mesures supplémentaires.

Smart Care AI

Le MULTI V i peut s'adapter de manière autonome à différentes situations. Lorsqu'il n'y a personne dans la pièce, le mode d'économie d'énergie se déclenche automatiquement. Le MULTI V i est doté d'algorithmes d'auto-apprentissage.

Collecte et stockage de données provenant des unités intérieures et extérieures

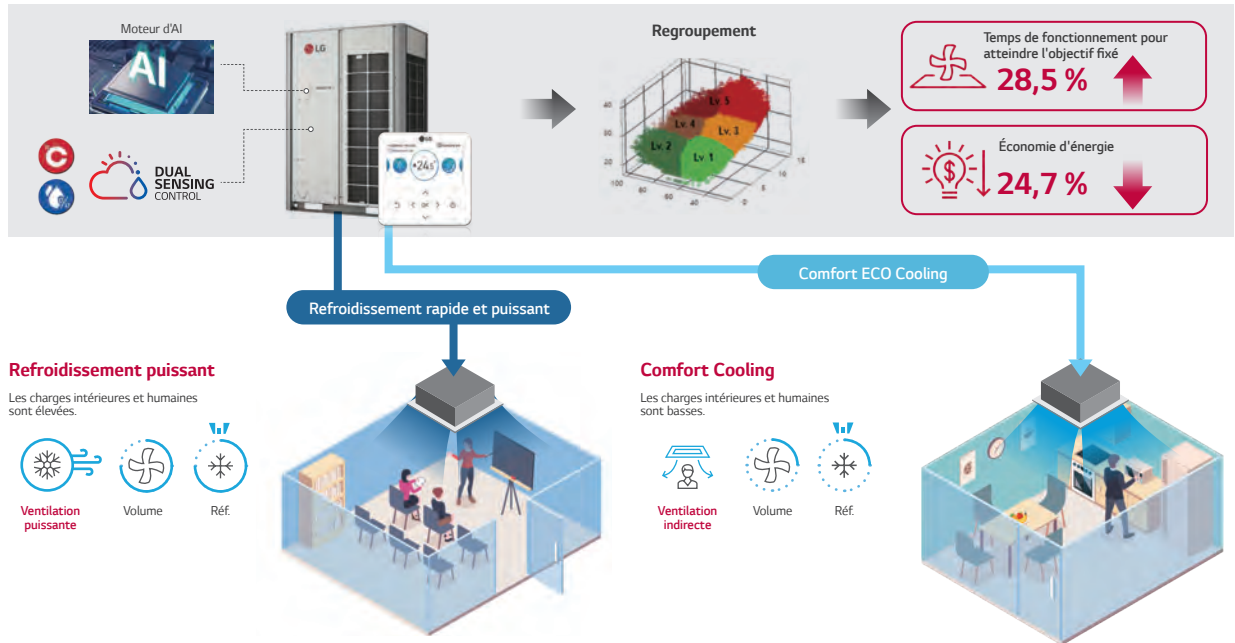

※ Ceci est le résultat d'un test interne selon la norme de test KS. Le résultat peut varier selon le modèle, la température locale et l'environnement.
- Modèle : MULTI V i 57kW - Norme d'essai : KS B ISO15042

Gestion de l'énergie par AI

Le MULTI V i peut régler à l'avance la consommation mensuelle d'énergie et consommer l'énergie en fonction des objectifs fixés. En analysant la consommation d'énergie du mois en cours et en la comparant à la consommation quotidienne prévue, il est possible d'éviter les coûts d'exploitation excessifs du système CVCA grâce à la gestion de l'énergie par l'AI.

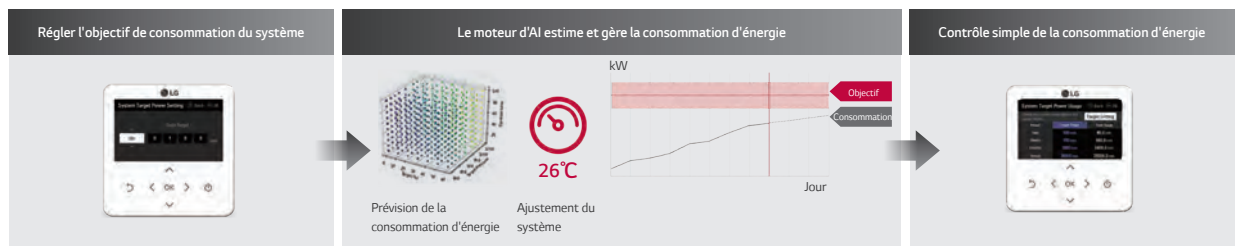

※ Si un enregistrement plus précis de la consommation d'énergie est nécessaire, l'ACP et le PDI doivent être installés.

Réglage adaptatif du bruit

Le niveau sonore de l'unité extérieure s'adapte automatiquement à l'environnement, ce qui garantit la tranquillité d'esprit et le bien-être du client. Elles n'ont plus à se faire de soucis des nuisances sonores pour les voisins.

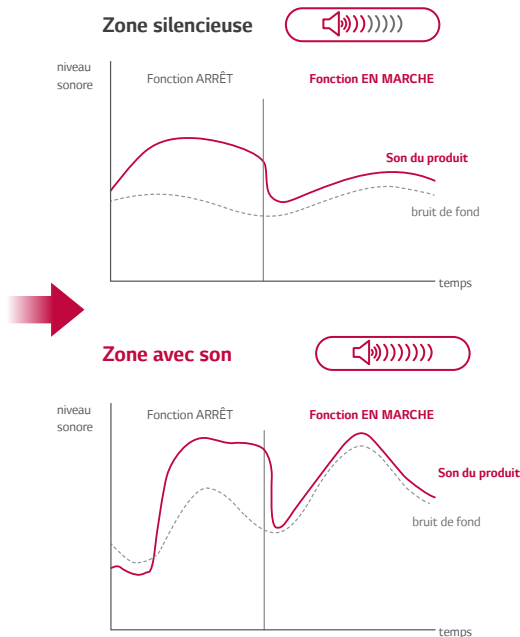

※ Cette fonction est disponible au 1^{er} semestre 2024

Réglage ciblé du bruit

Le bourdonnement de l'unité extérieure peut être limité à l'avance en réglant le niveau sonore. Ainsi, les clients bénéficient d'un environnement confortable sans déranger leurs voisins et se conforment aux réglementations locales en matière de bruit.



Paramètre disponible
50 / 55 / 60 / 65 / 70 dB

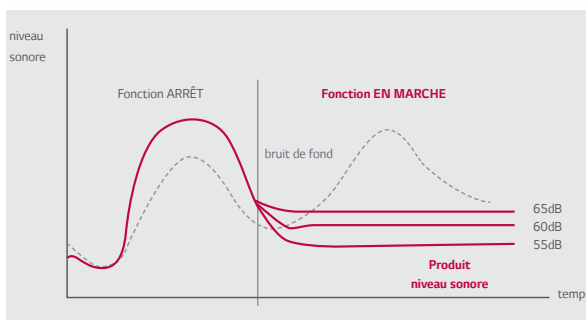

Informations météorologiques Interlocking Control

De LG MULTI V i augmente le confort et la commodité en s'adaptant aux conditions météorologiques changeantes.

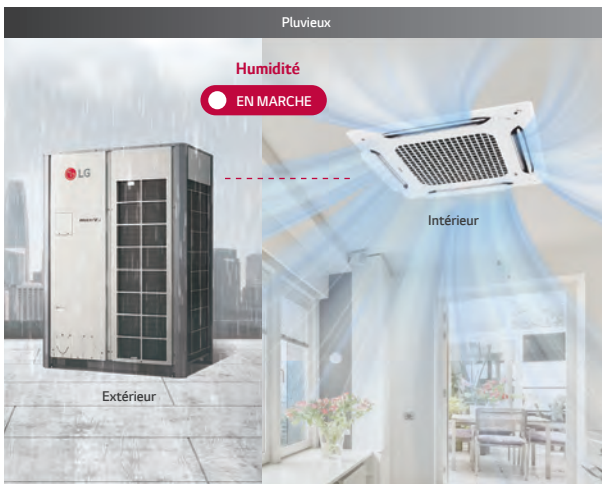

MULTI V i
 Détecter temp. & humidité
 Gérer le refroidissement
 Gérer la temp. de refroidissement

Chaud
 Confort
 Froid

Mode automatique confort/économie d'énergie



※ Une connection à AccuWeather est requise via le serveur ThinQ.
 ※ La commande est basée sur les informations d'AccuWeather.

Smart Diagnosis AI

Smart Diagnosis AI permet d'économiser du temps de maintenance et de garantir un fonctionnement fiable du LG MULTI V i en analysant et en visualisant automatiquement les performances du produit.

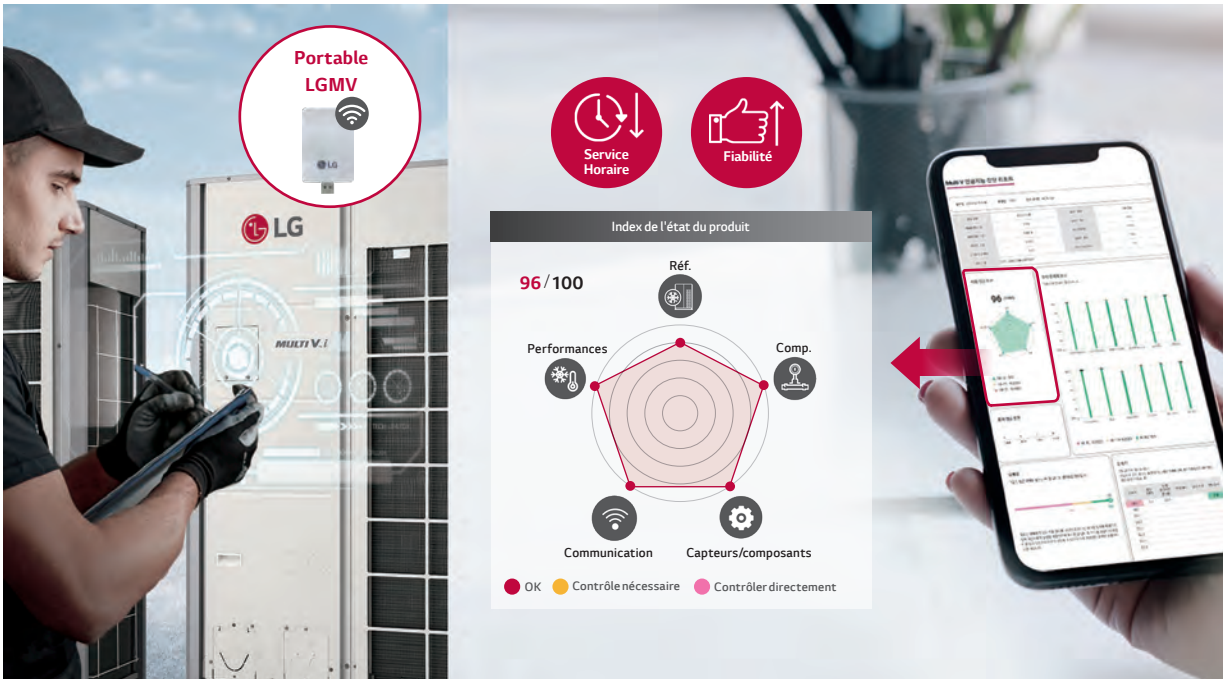

※ L'interface utilisateur peut être modifiée sans préavis.

Boîte noire haute puissance

Les données de l'entreprise peuvent être stockées jusqu'à six mois avant la défaillance du système ce qui garantit un retour rapide à l'exploitation.



※ L'interface utilisateur peut être modifiée sans préavis.

Système d'ajustement automatique

LG MULTI V *i* offre aux clients une nouvelle expérience avec une installation et une maintenance plus rapides et plus faciles grâce à un moteur d'AI qui est automatiquement mis à niveau lorsque le compresseur et le moteur sont remplacés.

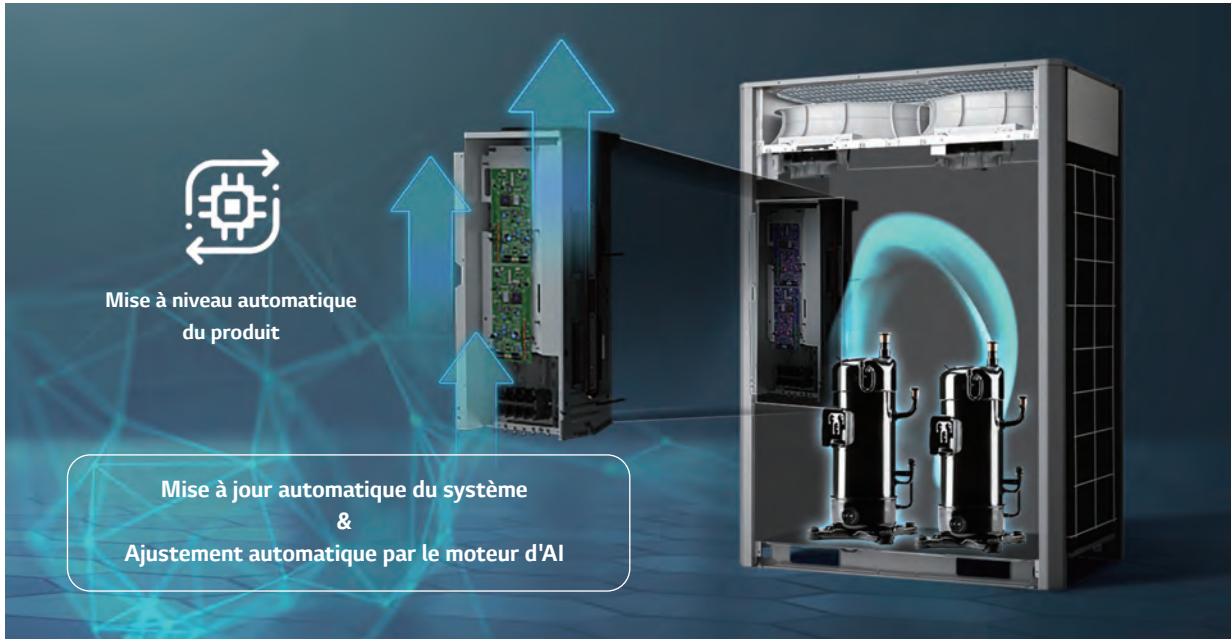

※ Cette fonction s'applique au compresseur et au moteur du ventilateur.

Mise à niveau à distance

Tout comme un smartphone, le LG MULTI V *i* se met à niveau à distance par lui-même ! Vous pouvez opter pour la dernière version du logiciel sans maintenance sur site.

Conventionnel	MULTI V <i>i</i>
<p>Mise à niveau par visite physique Mise à niveau manuelle avec un PC portable (SVC hors ligne)</p>	<p>Mise à niveau via le réseau ※ Mise à niveau à distance via BECON Cloud</p>

※ LG BECON Cloud est nécessaire.

Commandes LG

LG MULTI V i offre une série de systèmes de contrôle effectif répondant aux besoins spécifiques de chaque bâtiment et de ses utilisateurs.

Hôtel

Systèmes pour chambres d'hôtels



Bureau

Systèmes de commande centralisée



Appartement

Système de distribution de puissance



Logement

Système de contrôle individuel intelligent



Petit bâtiment

Petit système de contrôle central



Smart GUI

SMART GUI permet une gestion à distance via une variété d'appareils, tels qu'un PC, une tablette ou un smartphone.





AM 11:00

Surveillance des espaces
PC



PM 02:00

Contrôle de chaque espace
Tablette



PM 05:00

Travail en extérieur
Portable



Fonction de planification



Gestion de l'énergie



Rapport de tendance société



Envoi d'e-mails automatique

Nouvelle commande innovante

Le contrôle LG Deluxe offre une meilleure expérience client. (ergonomique, économie d'énergie et facilité d'entretien)



Caractéristiques

- Assistant d'installation
- WiFi intégré avec fonctionnalité ThinQ
- Capteur d'humidité/de proximité
- Programme de sept (7) jours avec mode - présence/absence/sommeil/réveil
- Outil de recherche de codes de fonction

* Cette télécommande est disponible à partir du 1^{er} semestre 2023

※Interface utilisateur peut être modifiée sans préavis.

Fulltouch & design fin



Le LG Deluxe est doté d'un écran LCD tactile et d'un design fin adapté à l'habitat. De plus, la conception ergonomique de l'interface utilisateur améliore la facilité d'utilisation.

Calendrier prédéfini

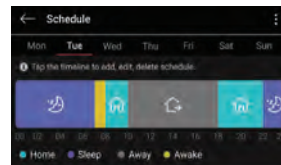

Programme de sept jours avec modes présence/absence/sommeil/réveil pour simplifier grandement la configuration. Le programme saisonnier offre plus de flexibilité.

Commande



Grâce au module WiFi intégré, connecter au cloud ThinQ est rapide et facile. Le programme sur sept jours est synchronisé entre le cloud ThinQ et la commande filaire.

Contrôle de la qualité de l'air



Le LG Deluxe peut afficher la qualité de l'air lorsque le purificateur d'air est installé. La qualité de l'air est également affichée par jour, semaine, mois et année.

Navigation énergétique

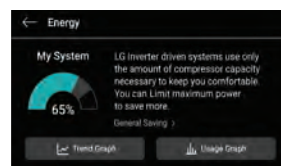

La Navigation énergétique fournit quotidiennement les tendances des entreprises. Le temps de fonctionnement et la consommation d'énergie sont comparés par semaine, par mois et par année à ceux de l'année précédente.

Simple à installer

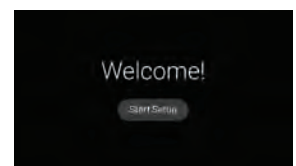

L'assistant d'installation permet au client d'effectuer facilement la configuration de base (date et heure, langue, température de l'unité etc.) lors de l'installation.

Application fonction AI

Type	Sous-catégorie	Outil	Application	Fonction AI					
				Smart Care AI	Entretien des espaces intérieurs AI	Contrôle pratique du débit	Commande de l'objectif énergétique AI	Smart Diagnosis AI	Information météo Interlocking Control
Modèle cassette	1Way	TU,TT	n.a.	X	X	X	X		X
	2Way	TS	ˆ 23.2 ^e semestre	●	●	●	●		●
	Double ailette 4 voies	TM-A, TP-B	ˆ 23.1 ^{er} semestre	●	●	●	●		●
	Cycle	TY	ˆ 23.1 ^{er} semestre	●	●	●	●		●
	Mini 4 voies	TQ, TR	ˆ 24.1 ^{er} semestre	●	●	●	●		●
Modèle console	QA		ˆ 23.2 ^e semestre	●	●	●	●		●
Gainable	Basse pression statique	L4, L5, L6	ˆ 23.1 ^{er} semestre	●	●	●	●	Unité extérieure de l'application	●
	Haute pression statique	B8	ˆ 23.1 ^{er} semestre	●	●	●	●		●
	Moyenne pression statique	M1, M2, M3	ˆ 23.2 ^e semestre	●	●	●	●		●
Modèle de sol	CE, CF		ˆ 23.1 ^{er} semestre	●	●	●	●		●
Alimentation en air extérieur	B8		ˆ 24.1 ^{er} semestre	X	X	●	●		●
Interchangeable	Plafonnier	VM1, VM2	ˆ 24.1 ^{er} semestre	●	●	●	●		●
	Modèle sol/Plafonnier	VE	ˆ 24.1 ^{er} semestre	●	●	●	●		●
Modèle de sol (PAC)	PT3, PF		ˆ 24.1 ^{er} semestre	●	X	●	●		●
Unité murale	Artcool, Standard	SJ, SK, SV	ˆ 23.1 ^{er} semestre	●	●	●	●		●
	Galerie	SF	n.a.	X	X	X	X		X
Kit hydro	K1, K2, K3		ˆ 24.1 ^{er} semestre	X	X	●	●		●

※ Selon le type d'unité intérieure, certaines fonctions peuvent ne pas être disponibles.

Liste des termes

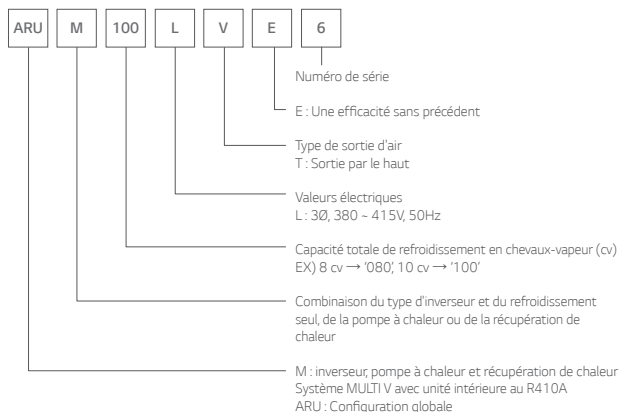

Position de la mesure du niveau de pression sonore

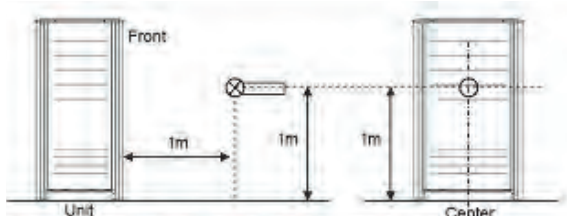

- Les données sont valables pour des conditions de terrain diffuses.
- Les données sont valables dans les conditions de fonctionnement nominales.
- Pression acoustique de référence 0 dB = 20 µPa.
- Le niveau de pression sonore est mesuré à l'état nominal en chambre anéchoïque selon la norme ISO 3745. Se référer aux spécifications du modèle pour les données nominales. (source d'énergie et température ambiante, etc.)
- Les niveaux sonores peuvent être augmentés en fonction des conditions d'installation et de fonctionnement. (Les conditions d'utilisation comprennent les conditions fonctionnelles telles que le mode de pression statique, l'utilisation de la conduction d'air/réglage de la température ambiante cible, etc. Ces fonctions varient selon le modèle.)
- Le niveau sonore varie en fonction de plusieurs facteurs tels que la construction (coefficient d'absorption acoustique) ou la pièce où l'appareil est installé.

Fonctions unités extérieures

Type	Fonctions	Valeur
Fiabilité	Dégivrage / déglacage	○
	Pressostat haute pression	○
	Protection des phases	○
	Délai de redémarrage (3 minutes)	○
	Autodiagnostic	○
	Démarrage progressif	○
Facilité d'utilisation	Fonctionnement équilibré du compresseur	○
	Fonction de test	○
	Fonctionnement nocturne à son faible	○
	Actionnement courant de crête	○
	Verrouillage de mode	○
	SLC (Contrôle intelligent de la charge)	○
	Cycle de dérivation linéaire	○
	Réglage ciblé du bruit	○
	Informations météorologiques	○
	Commande Interlock	○
Fonctions spéciales	Comfort Cooling	○
	Fonction de contact sec de l'unité extérieure	○
	Compensation de la pression statique élevée	○
	Refroidissement continu	○
	Chauffage continu (cycle de dégivrage partiel)	○
	Contrôle pratique du débit	○
	Mise à niveau automatique de l'ajustement	○
	Mise à niveau du logiciel à distance	○
	Smart Care AI	○
	Entretien des espaces intérieurs par l'AI	○
	Contrôle de l'objectif énergétique par l'AI	○
	Smart Diagnosis AI	○

O : appliqué, X : non appliqué

- Accessoire : Le pack d'accessoires est commandé et acheté séparément pour le nom du modèle fourni et installé sur le terrain.

- Les accessoires disponibles varient d'une région à l'autre ; consultez le catalogue local ou le matériel de vente

Climatisation / chauffage

Refroidissement

Température extérieure (en °C DB)

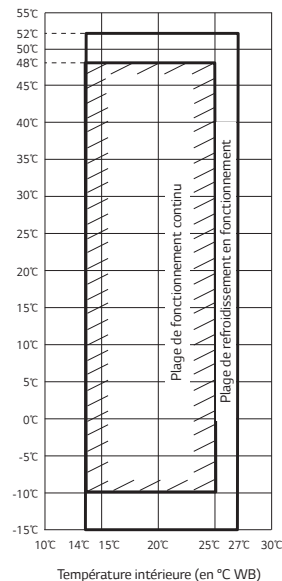

Chauffage

Température extérieure (en °C WB)

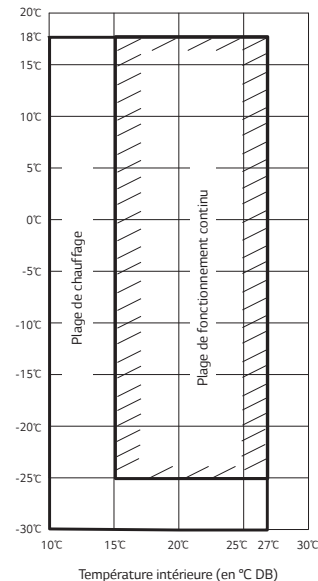

Remarque

1. Ces chiffres supposent les conditions de fonctionnement suivantes : la longueur égale des tuyaux est la norme et la différence de niveau est de 0 m.
2. Plage de refroidissement en fonctionnement : Si l'humidité relative est trop élevée, la capacité de refroidissement peut être réduite en diminuant la chaleur sensible.
3. L'échauffement signifie que l'unité extérieure s'efforce d'obtenir un fonctionnement continu, mais qu'elle peut ne pas y parvenir pour des raisons de sécurité ou de logique de sécurité.

Chauffage et refroidissement simultanés

Refroidissement

Température extérieure (en °C DB)

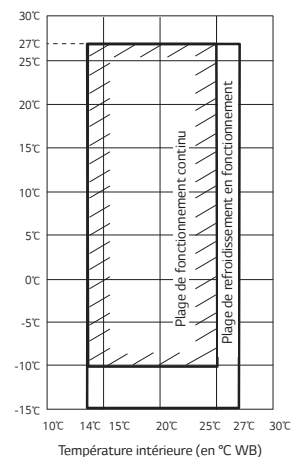

Chauffage

Température extérieure (en °C WB)

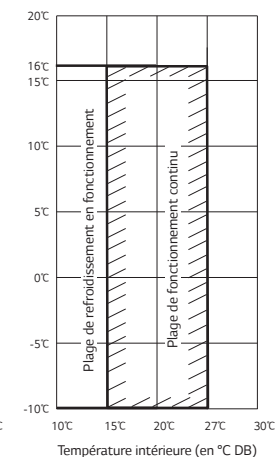

Remarque

1. Ces chiffres supposent les conditions de fonctionnement suivantes : la longueur égale des tuyaux est la norme et la différence de niveau est de 0 m.
2. Plage de refroidissement en fonctionnement : Si l'humidité relative est trop élevée, la capacité de refroidissement peut être réduite en diminuant la chaleur sensible.
3. L'échauffement signifie que l'unité extérieure s'efforce d'obtenir un fonctionnement continu, mais qu'elle peut ne pas y parvenir pour des raisons de sécurité ou de logique de sécurité.

ARUM080LTE6 / ARUM100LTE6 /
ARUM120LTE6

[Unité : en mm]

N°	Nom du composant	Description
1	Trou pour mesurer la fuite de fluide frigorigène (côté)	Ø 22,2
2	Passe-câble (face avant)	2-Ø 30
3	Passe-câble (dessous)	2-Ø 22,2
4	Passe-câble d'alimentation (avant)	2-Ø 45
5	Passe-câble d'alimentation (dessous)	2-Ø 50
6	Passage des tuyaux de refroidissement (avant)	-
7	Passage des tuyaux de refroidissement (dessous)	-

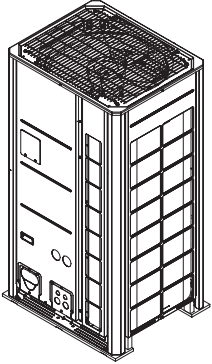

Reproduction 3D

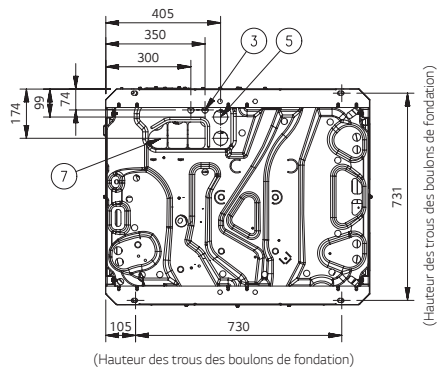
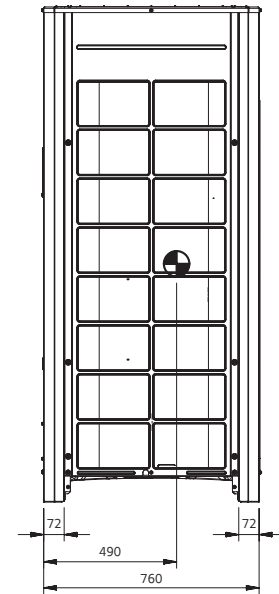
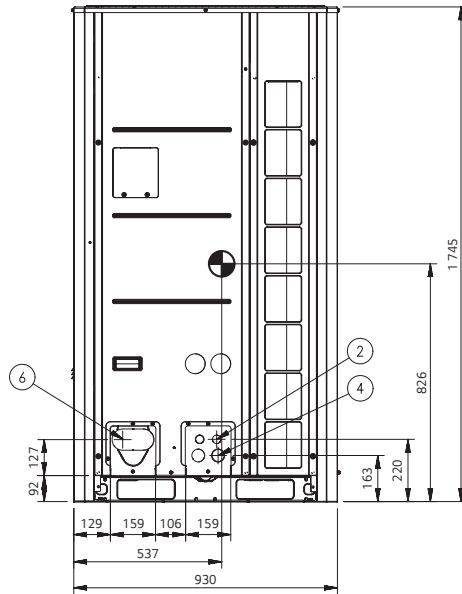
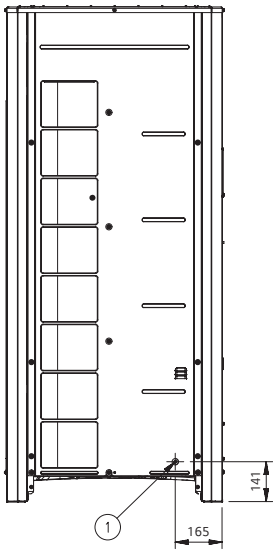
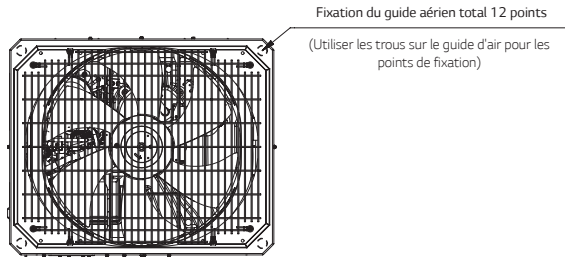

ARUM140LTE6 / ARUM160LTE6 / ARUM180LTE6 /
ARUM200LTE6 /

[Unité : en mm]

N°	Nom du composant	Description
1	Trou pour mesurer la fuite de fluide frigorigène (côté)	Ø 22,2
2	Passe-câble (face avant)	2-Ø 30
3	Passe-câble (dessous)	2-Ø 22,2
4	Passe-câble d'alimentation (avant)	2-Ø 45
5	Passe-câble d'alimentation (dessous)	2-Ø 50
6	Passage des tuyaux de refroidissement (avant)	-
7	Passage des tuyaux de refroidissement (dessous)	-

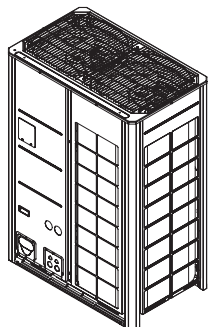

Reproduction 3D

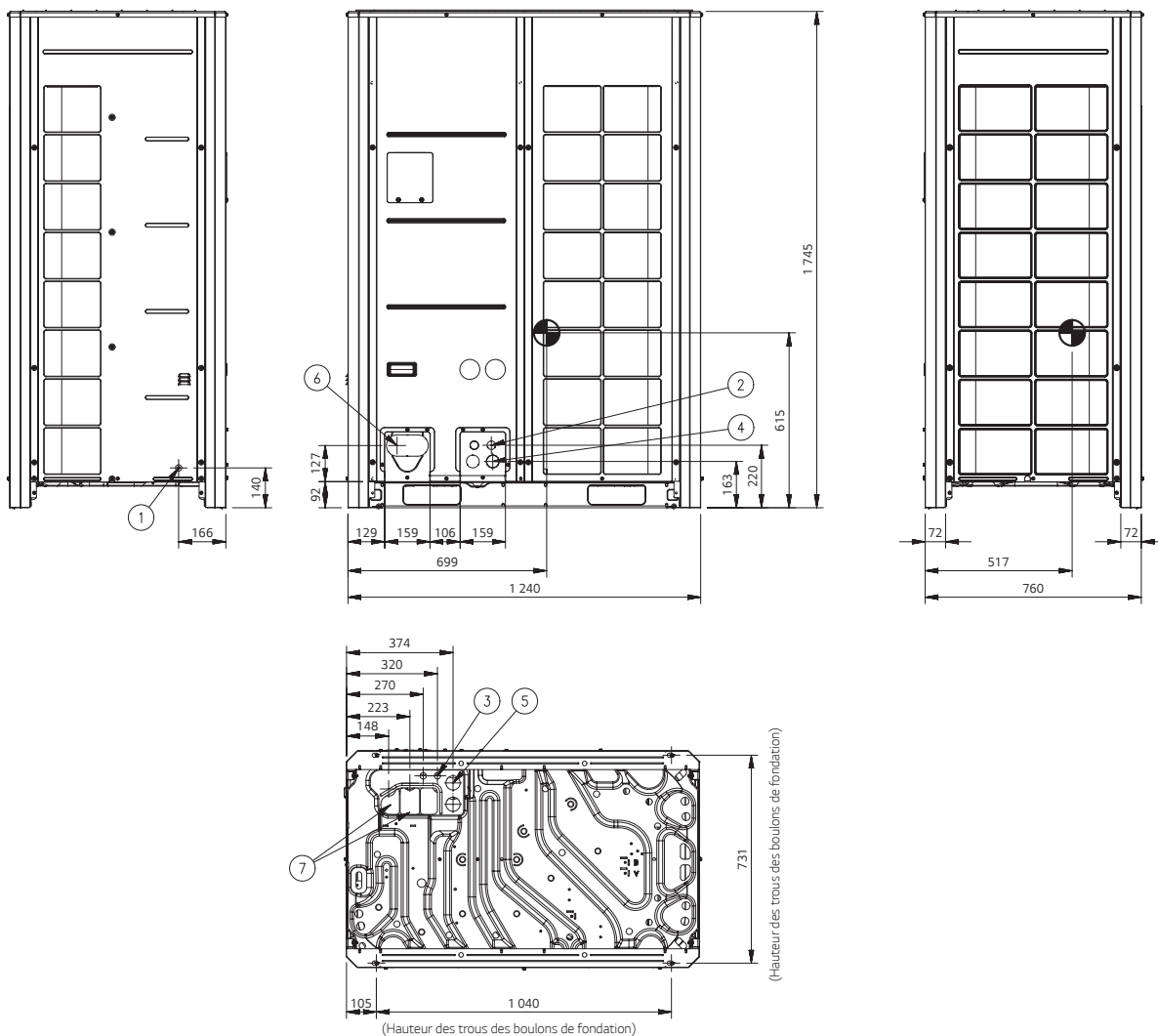
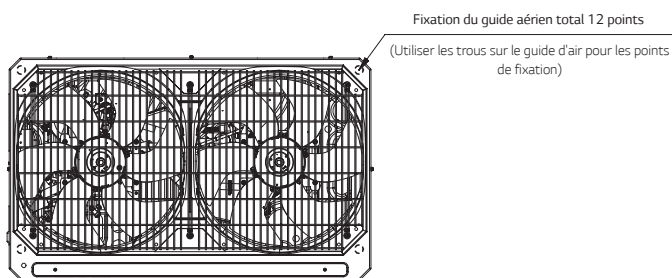

N°	Nom du composant	Description
1	Passage des tuyaux de refroidissement (dessous)	-
2	Passage des tuyaux de refroidissement (avant)	-
3	Passe-câble d'alimentation (avant)	2-Ø 30
4	Passe-câble (face avant)	2-Ø 45

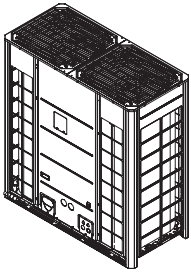

Reproduction 3D

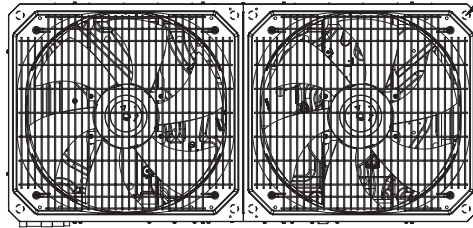

Fixation du guide aérien total 12 points
(Utiliser les trous sur le guide d'air pour les points de fixation)

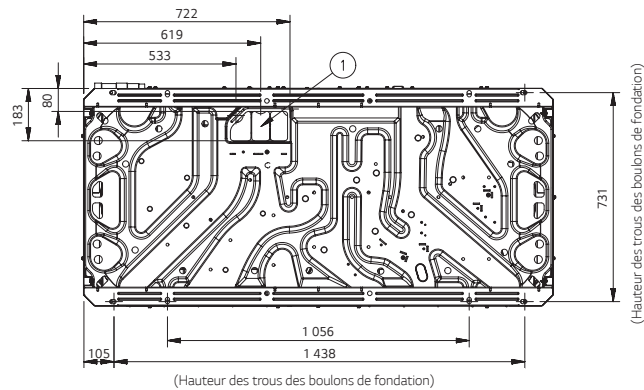
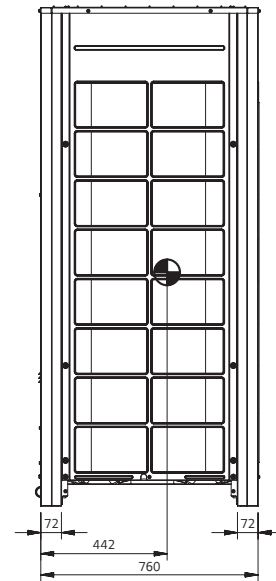
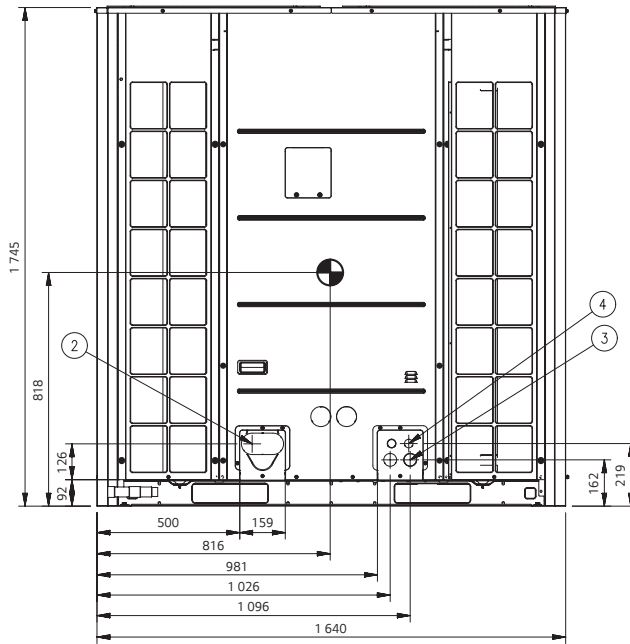
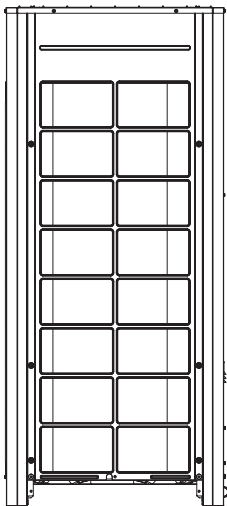

ARUM080LTE6 / ARUM100LTE6
ARUM120LTE6 / ARUM140LTE6

²⁾ LG participe au programme de certification EUROVENT VRF de climatiseurs.

Vérifier la validité de la certification sur : www.eurovent-certification.com

CV		8	10	12	14	
Classement	Châssis	UXA	UXA	UXA	UXB	
	Unité combinée	ARUM080LTE6	ARUM100LTE6	ARUM120LTE6	ARUM140LTE6	
Alimentation électrique	V / Ø / Hz	380-415 / 3 / 50	380-415 / 3 / 50	380-415 / 3 / 50	380-415 / 3 / 50	
Capacité frigorifique	Nominal	22,4	28,0	33,6	39,2	
	Nominal	22,4	28,0	33,6	39,2	
Capacité calorifique	Max.	25,2	31,5	37,8	44,1	
	Nominal	6,10	8,33	11,65	11,88	
Alimentation électrique (refroidissement)	Nominal	6,10	8,33	11,65	11,88	
Alimentation électrique (chauffage)	Nominal	5,16	6,22	7,77	8,43	
	EEE (nominal)	3,67	3,36	2,88	3,30	
Efficacité	COP (nominal)	4,34	4,50	4,32	4,65	
	SEER	8,28	8,11	7,94	8,55	
	SCOP	4,45	4,52	4,99	5,17	
	SCOP	4,45	4,52	4,99	5,17	
Ventilateur extérieur	Type	Vis du ventilateur	Vis du ventilateur	Vis du ventilateur	Vis du ventilateur	
	Débit d'air (élevé)	m ³ /min x N°	220 x 1	220 x 1	220 x 1	320 x 1
	Sens d'évacuation (latéral/supérieur)		Partie supérieure	Partie supérieure	Partie supérieure	Partie supérieure
Moteur du ventilateur extérieur	Entraînement	Direct	Direct	Direct	Direct	
	Output	W x N°	1 200 x 1	1 200 x 1	1 200 x 1	900 x 2
Compresseur	Type	Scroll hermétique	Scroll hermétique	Scroll hermétique	Scroll hermétique	
	Cylindrée du piston	cm ³ /rév	62,1	62,1	62,1	62,1
	Nombre de révolutions	tr/min	3 600	3 600	3 600	3 600
	Puissance de moteur	W x N°	5 300 x 1	5 300 x 1	5 300 x 1	5 300 x 1
	Type d'huile		FW68L (PVE)	FW68L (PVE)	FW68L (PVE)	FW68L (PVE)
Échangeur de chaleur	Type-Fin	Lamelles larges Plus	Lamelles larges Plus	Lamelles larges Plus	Lamelles larges Plus	
Dimensions	Net (l x h x l)	mm	930 x 1 745 x 760	930 x 1 745 x 760	930 x 1 745 x 760	1 240 x 1 745 x 760
	Transport (l x h x l)	mm	965 x 1 919 x 802	965 x 1 919 x 802	965 x 1 919 x 802	1 282 x 1 919 x 802
Poids	Net	kg	215	215	215	255
	Transport	kg	225	225	225	265
Fluide frigorigène	Type		R410A	R410A	R410A	R410A
	Préchargé	kg	8,5	9,5	9,5	13,0
	équiv. t-CO ₂		17,744	19,831	19,831	27,138
	Commande		EEV	EEV	EEV	EEV
Tuyauterie de raccordement	Liquide	mm (pouces)	Ø 9,52 (3/8)	Ø 9,52 (3/8)	Ø 12,7 (1/2)	Ø 12,7 (1/2)
	Gaz	mm (pouces)	Ø 19,05 (3/4)	Ø 22,20 (7/8)	Ø 28,58 (1-1/8)	Ø 28,58 (1-1/8)
	Gaz à basse pression (récupération de chaleur)	mm (pouces)	Ø 19,05 (3/4)	Ø 22,20 (7/8)	Ø 28,58 (1-1/8)	Ø 28,58 (1-1/8)
	Gaz à haute pression (récupération de chaleur)	mm (pouces)	Ø 15,88 (5/8)	Ø 19,05 (3/4)	Ø 19,05 (3/4)	Ø 22,20 (7/8)
Pression sonore (Unité extérieure)	Refroidissement	dB (A)	57,0	57,5	59,0	60,0
	Chauffage	dB (A)	58,0	58,5	60,0	61,0
Niveau sonore (Unité extérieure)	Refroidissement	dB (A)	78,0	79,0	80,0	81,0
	Chauffage	dB (A)	78,0	79,0	82,0	81,0
Câble de liaison	Câble de communication (VCTF-SB)	mm ² x noyaux	0,75 - 1,5 x 2C	0,75 - 1,5 x 2C	0,75 - 1,5 x 2C	0,75 - 1,5 x 2C
Nombre d'unités intérieures connectables	Max (conditionnel)	chaque	13 (20)	16 (25)	20 (30)	23 (35)

¹⁾ Les nombres maximums sont calculés en supposant que toutes les unités intérieures de 2,2 kW sont connectées. Les chiffres entre parenthèses indiquent le nombre maximum d'unités intérieures pouvant être couplées, en combinaison avec des unités extérieures (160 % - 200 %). Le ratio recommandé est de 130 %.

ARUM160LTE6 / ARUM180LTE6
ARUM200LTE6 / ARUM220LTE6



²⁾ LG participe au programme de certification EUROVENT VRF de climatiseurs.

Vérifier la validité de la certification sur www.eurovent-certification.com.

CV		16	18	20	22	
Classement	Châssis	UXB	UXB	UXB	UXC	
	Unité combinée	ARUM160LTE6	ARUM180LTE6	ARUM200LTE6	ARUM220LTE6	
Alimentation électrique	V / Ø / Hz	380-415 / 3 / 50	380-415 / 3 / 50	380-415 / 3 / 50	380-415 / 3 / 50	
Capacité frigorifique	Nominal	44,8	50,4	56,0	61,6	
	Nominal	44,8	50,4	56,0	61,6	
Capacité calorifique	Max.	50,4	56,7	63,0	69,3	
	Nominal	15,45	14,39	17,54	22,00	
Alimentation électrique (refroidissement)	Nominal	10,09	10,59	12,64	15,96	
Efficacité	EEE (nominal)	2,90	3,50	3,19	2,80	
	COP (nominal)	4,44	4,76	4,43	3,86	
	SEER	7,97	8,65	8,42	7,20	
	SCOP	5,46	4,81	5,13	4,62	
Ventilateur extérieur	Type	Vis du ventilateur	Vis du ventilateur	Vis du ventilateur	Vis du ventilateur	
	Débit d'air (élevé)	m ³ /min x N ^o	320 x 1	320 x 1	320 x 1	430 x 1
	Sens d'évacuation (latéral/supérieur)		Partie supérieure	Partie supérieure	Partie supérieure	Partie supérieure
Moteur du ventilateur extérieur	Entraînement	Direct	Direct	Direct	Direct	
	Output	W x N ^o	900 x 2	900 x 2	900 x 2	1 500 x 2
Compresseur	Type	Scroll hermétique	Scroll hermétique	Scroll hermétique	Scroll hermétique	
	Cylindrée du piston	cm ³ /rév	62,1	62,1 x 2	62,1 x 2	62,1 x 2
	Nombre de révolutions	tr/min	3 600	3 600 x 2	3 600 x 2	3 600 x 2
	Puissance de moteur	W x N ^o	5 300 x 1	5 300 x 2	5 300 x 2	5 300 x 2
	Type d'huile		FW68L (PVE)	FW68L (PVE)	FW68L (PVE)	FW68L (PVE)
Échangeur de chaleur	Type-Fin	Lamelles larges Plus	Lamelles larges Plus	Lamelles larges Plus	Lamelles larges Plus	
Dimensions	Net (l x h x l)	mm	1 240 x 1 745 x 760	1 240 x 1 745 x 760	1 240 x 1 745 x 760	1 640 x 1 745 x 760
	Transport (l x h x l)	mm	1 282 x 1 919 x 802	1 282 x 1 919 x 802	1 282 x 1 919 x 802	1 675 x 1 919 x 787
Poids	Net	kg	255	300	300	362
	Transport	kg	265	310	310	372
Fluide frigorigène	Type		R410A	R410A	R410A	R410A
	Préchargé	kg	13,0	16,0	16,0	16,0
	équiv. t-CO ₂		27,138	33,400	33,400	33,400
	Commande		EEV	EEV	EEV	EEV
Tuyauterie de raccordement	Liquide	mm (pouces)	Ø 12,7 (1/2)	Ø 15,88 (5/8)	Ø 15,88 (5/8)	Ø 15,88 (5/8)
	Gaz	mm (pouces)	Ø 28,58 (1- 1/ 8)	Ø 28,58 (1- 1/ 8)	Ø 28,58 (1- 1/ 8)	Ø 28,58 (1- 1/ 8)
	Gaz à basse pression (récupération de chaleur)	mm (pouces)	Ø 28,58 (1- 1/ 8)	Ø 28,58 (1- 1/ 8)	Ø 28,58 (1- 1/ 8)	Ø 28,58 (1- 1/ 8)
	Gaz à haute pression (récupération de chaleur)	mm (pouces)	Ø 22,20 (7/8)	Ø 22,20 (7/8)	Ø 22,20 (7/8)	Ø 28,58 (1- 1/ 8)
Pression sonore (Unité extérieure)	Refroidissement	dB (A)	60,5	61,0	62,0	64,0
	Chauffage	dB (A)	61,5	62,0	63,5	66,0
Niveau sonore (Unité extérieure)	Refroidissement	dB (A)	85,0	85,0	86,0	84,0
	Chauffage	dB (A)	85,0	86,0	89,0	88,0
Câble de liaison	Câble de communication (VCTF-SB)	mm ² x noyaux	0,75 - 1,5 x 2C	0,75 - 1,5 x 2C	0,75 - 1,5 x 2C	0,75 - 1,5 x 2C
Nombre d'unités intérieures connectables	Max (conditionnel)	chaque	26 (40)	29 (45)	32 (50)	35 (56)

1) Les nombres maximums sont calculés en supposant que toutes les unités intérieures de 2,2 kW sont connectées. Les chiffres entre parenthèses indiquent le nombre maximum d'unités intérieures pouvant être couplées, en combinaison avec des unités extérieures (160 %- 200 %). Le ratio recommandé est de 130 %.

2) Applicable uniquement aux unités extérieures de 16, 18 et 20 cv.

ARUM240LTE6 / ARUM260LTE6
ARUM280LTE6 / ARUM300LTE6

CV			24	26	28	30
Classement	Châssis		UXC	UXC	UXB + UXA	UXB + UXA
	Unité combinée		ARUM240LTE6	ARUM260LTE6	ARUM160LTE6 ARUM120LTE6	ARUM180LTE6 ARUM120LTE6
Alimentation électrique	V / Ø / Hz		380-415 / 3 / 50	380-415 / 3 / 50	380-415 / 3 / 50	380-415 / 3 / 50
Capacité frigorifique	Nominale	kW	67,2	72,8	78,4	84,0
	Max.	kW	75,6	81,9	88,2	94,5
Alimentation électrique (refroidissement)	Nominale	kW	26,15	31,52	27,10	26,04
	Nominale	kW	18,61	21,60	17,86	18,36
Efficacité	EEE (nominal)	W/W	2,57	2,31	2,89	3,23
	COP (nominal)	W/W	3,61	3,37	4,39	4,58
	SEER	Wh/Wh	6,91	6,62	7,96	8,30
	SCOP	Wh/Wh	4,31	4,11	5,22	4,90
Ventilateur extérieur	Type		Vis du ventilateur	Vis du ventilateur	Vis du ventilateur	Vis du ventilateur
	Débit d'air (élevé)	m ³ /min x N°	430 x 1	430 x 1	(320 x 1) + (220 x 1)	(320 x 1) + (220 x 1)
	Sens d'évacuation (latéral/supérieur)		Partie supérieure	Partie supérieure	Partie supérieure	Partie supérieure
Moteur du ventilateur extérieur	Entraînement		Direct	Direct	Direct	Direct
	Output	W x N°	1 500 x 2	1 500 x 2	(900 x 2) + (1 200 x 1)	(900 x 2) + (1 200 x 1)
Compresseur	Type		Scroll hermétique	Scroll hermétique	Scroll hermétique	Scroll hermétique
	Cylindre du piston	cm ³ /rév	62,1 x 2	62,1 x 2	62,1 x 2	62,1 x 3
	Nombre de révolutions	tr/min	3 600 x 2	3 600 x 2	3 600 x 2	3 600 x 3
	Puissance de moteur	W x N°	5 300 x 2	5 300 x 2	5 300 x 2	5 300 x 3
	Type d'huile		FW68L (PVE)	FW68L (PVE)	FW68L (PVE)	FW68L (PVE)
Échangeur de chaleur	Type-Fin		Lamelles larges Plus	Lamelles larges Plus	Lamelles larges Plus	Lamelles larges Plus
	Net (l x h x l)	mm	1 640 x 1 745 x 760	1 640 x 1 745 x 760	((1 240 x 1 745 x 760) x 1) + ((930 x 1 745 x 760) x 1)	((1 240 x 1 745 x 760) x 1) + ((930 x 1 745 x 760) x 1)
Dimensions	Transport (l x h x l)	mm	1 675 x 1 919 x 787	1 675 x 1 919 x 787	((1 282 x 1 919 x 802) x 1) + ((965 x 1 919 x 802) x 1)	((1 282 x 1 919 x 802) x 1) + ((965 x 1 919 x 802) x 1)
	Net	kg	362	362	(255 x 1) + (215 x 1)	(300 x 1) + (215 x 1)
Poids	Transport	kg	372	372	(265 x 1) + (225 x 1)	(310 x 1) + (225 x 1)
	Type		R410A	R410A	R410A	R410A
Fluide frigorigène	Préchargé	kg	16,0	16,0	22,5	25,5
	équiv. t-CO ₂ .		33,400	33,400	46,969	53,231
	Commande		EEV	EEV	EEV	EEV
Tuyauterie de raccordement	Liquide	mm (pouces)	Ø 15,88 (5/8)	Ø 19,05 (3/4)	Ø 19,05 (3/4)	Ø 19,05 (3/4)
	Gaz	mm (pouces)	Ø 34,90 (1- 3/ 8)	Ø 34,90 (1- 3/ 8)	Ø 34,90 (1- 3/ 8)	Ø 34,90 (1- 3/ 8)
	Gaz à basse pression (récupération de chaleur)	mm (pouces)	Ø 34,90 (1- 3/ 8)	Ø 34,90 (1- 3/ 8)	Ø 34,90 (1- 3/ 8)	Ø 34,90 (1- 3/ 8)
	Gaz à haute pression (récupération de chaleur)	mm (pouces)	Ø 28,58 (1- 1/ 8)	Ø 28,58 (1- 1/ 8)	Ø 28,58 (1- 1/ 8)	Ø 28,58 (1- 1/ 8)
	Pression sonore (Unité extérieure)	Refroidissement	dB (A)	65,0	65,0	62,8
Niveau sonore (Unité extérieure)	Chauffage	dB (A)	66,0	66,5	63,8	64,1
	Refroidissement	dB (A)	85,0	89,0	86,2	86,2
Câble de liaison	Chauffage	dB (A)	88,0	89,0	86,8	87,5
	Câble de communication (VCTF-SB)	mm ² x noyaux	0,75 - 1,5 x 2C	0,75 - 1,5 x 2C	0,75 - 1,5 x 2C	0,75 - 1,5 x 2C
Nombre d'unités intérieures connectables	Max (conditionnel)	chaque	39 (61)	42 (64)	45 (56)	49 (60)

1) Les nombres maximums sont calculés en supposant que toutes les unités intérieures de 2,2 kW sont connectées. Les chiffres entre parenthèses indiquent le nombre maximum d'unités intérieures pouvant être couplées, en combinaison avec des unités extérieures (160 % - 200 %). Le ratio recommandé est de 130 %.

ARUM32OLTE6 / ARUM34OLTE6
ARUM36OLTE6 / ARUM38OLTE6



CV			32	34	36	38
Classement	Châssis		UXB + UXA	UXB + UXB	UXB + UXB	UXB + UXB
	Unité combinée		ARUM200LTE6 ARUM120LTE6	ARUM200LTE6 ARUM140LTE6	ARUM200LTE6 ARUM160LTE6	ARUM200LTE6 ARUM180LTE6
Alimentation électrique	V / Ø / Hz		380-415 / 3 / 50	380-415 / 3 / 50	380-415 / 3 / 50	380-415 / 3 / 50
Capacité frigorifique	Nominal	kW	89,6	95,2	100,8	106,4
Capacité calorifique	Nominal	kW	89,6	95,2	100,8	106,4
	Max.	kW	100,8	107,1	113,4	119,7
Alimentation électrique (refroidissement)	Nominal	kW	29,19	29,42	32,99	31,93
Alimentation électrique (chauffage)	Nominal	kW	20,41	21,07	22,73	23,23
Efficacité	EEE (nominal)	W/W	3,07	3,24	3,06	3,33
	COP (nominal)	W/W	4,39	4,52	4,43	4,58
	SEER	Wh/Wh	8,18	8,48	8,19	8,53
	SCOP	Wh/Wh	5,06	5,15	5,29	4,97
Ventilateur extérieur	Type		Vis du ventilateur	Vis du ventilateur	Vis du ventilateur	Vis du ventilateur
	Débit d'air (élevé)	m ³ /min x N°	(320 x 1) + (220 x 1)	(320 x 1) + (320 x 1)	(320 x 1) + (320 x 1)	(320 x 1) + (320 x 1)
	Sens d'évacuation (latéral/supérieur)		Partie supérieure	Partie supérieure	Partie supérieure	Partie supérieure
Moteur du ventilateur extérieur	Entraînement		Direct	Direct	Direct	Direct
	Output	W x N°	(900 x 2) + (1 200 x 1)	(900 x 2) + (900 x 2)	(900 x 2) + (900 x 2)	(900 x 2) + (900 x 2)
Compresseur	Type		Scroll hermétique	Scroll hermétique	Scroll hermétique	Scroll hermétique
	Cylindrée du piston	cm ³ /rév	62,1 x 3	62,1 x 3	62,1 x 3	62,1 x 4
	Nombre de révolutions	tr/min	3 600 x 3	3 600 x 3	3 600 x 3	3 600 x 4
	Puissance de moteur	W x N°	5 300 x 3	5 300 x 3	5 300 x 3	5 300 x 4
	Type d'huile		FW68L (PVE)	FW68L (PVE)	FW68L (PVE)	FW68L (PVE)
Échangeur de chaleur	Type-Fin		Lamelles larges Plus	Lamelles larges Plus	Lamelles larges Plus	Lamelles larges Plus
Dimensions	Net (l x h x l)	mm	((1 240 x 1 745 x 760) x 1) + ((930 x 1 745 x 760) x 1)	(1 240 x 1 745 x 760) x 2	(1 240 x 1 745 x 760) x 2	(1 240 x 1 745 x 760) x 2
	Transport (l x h x l)	mm	((1 282 x 1 919 x 802) x 1) + ((965 x 1 919 x 802) x 1)	(1 282 x 1 919 x 802) x 2	(1 282 x 1 919 x 802) x 2	(1 282 x 1 919 x 802) x 2
Poids	Net	kg	(300 x 1) + (215 x 1)	(300 x 1) + (255 x 1)	(300 x 1) + (255 x 1)	(300 x 1) + (300 x 1)
	Transport	kg	(310 x 1) + (225 x 1)	(310 x 1) + (265 x 1)	(310 x 1) + (265 x 1)	(310 x 1) + (310 x 1)
Fluide frigorigène	Type		R410A	R410A	R410A	R410A
	Préchargé	kg	25,5	29,0	29,0	32,0
	équiv. t-CO ₂		53,231	60,538	60,538	66,800
	Commande		EEV	EEV	EEV	EEV
Tuyauterie de raccordement	Liquide	mm (pouces)	Ø 19,05 (3/4)	Ø 19,05 (3/4)	Ø 19,05 (3/4)	Ø 19,05 (3/4)
	Gaz	mm (pouces)	Ø 34,90 (1- 3/ 8)	Ø 34,90 (1- 3/ 8)	Ø 41,30 (1- 5/ 8)	Ø 41,30 (1- 5/ 8)
	Gaz à basse pression (récupération de chaleur)	mm (pouces)	Ø 34,90 (1- 3/ 8)	Ø 34,90 (1- 3/ 8)	Ø 41,30 (1- 5/ 8)	Ø 41,30 (1- 5/ 8)
	Gaz à haute pression (récupération de chaleur)	mm (pouces)	Ø 28,58 (1- 1/ 8)	Ø 28,58 (1- 1/ 8)	Ø 28,58 (1- 1/ 8)	Ø 34,90 (1- 3/ 8)
Pression sonore (Unité extérieure)	Refroidissement	dB (A)	63,8	64,1	64,3	64,5
	Chauffage	dB (A)	65,1	65,4	65,6	65,8
Niveau sonore (Unité extérieure)	Refroidissement	dB (A)	87,0	87,2	88,5	88,5
	Chauffage	dB (A)	89,8	89,6	90,5	90,8
Câble de liaison	Câble de communication (VCTF-SB)	mm ² x noyaux	0,75 - 1,5 x 2C	0,75 - 1,5 x 2C	0,75 - 1,5 x 2C	0,75 - 1,5 x 2C
Nombre d'unités intérieures connectables	Max (conditionnel)	chaque	52 (64)	55 (64)	58 (64)	61 (64)

1) Les nombres maximums sont calculés en supposant que toutes les unités intérieures de 2,2 kW sont connectées. Les chiffres entre parenthèses indiquent le nombre maximum d'unités intérieures pouvant être couplées, en combinaison avec des unités extérieures (160 % - 200 %). Le ratio recommandé est de 130 %.

**ARUM400LTE6 / ARUM420LTE6
ARUM440LTE6**

CV		40	42	44
Classement	Châssis	UXB + UXB	UXC + UXB	UXC + UXB
	Unité combinée	ARUM200LTE6 ARUM200LTE6	ARUM220LTE6 ARUM200LTE6	ARUM240LTE6 ARUM200LTE6
Alimentation électrique	V / Ø / Hz	380-415 / 3 / 50	380-415 / 3 / 50	380-415 / 3 / 50
Capacité frigorifique	Nominal kW	112,0	117,6	123,2
Capacité calorifique	Nominal kW	112,0	117,6	123,2
	Max. kW	126,0	132,3	138,6
Alimentation électrique (refroidissement)	Nominal kW	35,08	39,54	43,69
Alimentation électrique (chauffage)	Nominal kW	25,28	28,60	31,25
Efficacité	EEE (nominal) W/W	3,19	2,97	2,82
	COP (nominal) W/W	4,43	4,11	3,94
	SEER Wh/Wh	8,42	7,81	7,66
	SCOP Wh/Wh	5,13	4,87	4,72
Ventilateur extérieur	Type	Vis du ventilateur	Vis du ventilateur	Vis du ventilateur
	Débit d'air (élevé) m ³ /min x N°	(320 x 1) + (320 x 1)	(430 x 1) + (320 x 1)	(430 x 1) + (320 x 1)
	Sens d'évacuation (latéral/supérieur)	Partie supérieure	Partie supérieure	Partie supérieure
Moteur du ventilateur extérieur	Entraînement	Direct	Direct	Direct
	Output W x N°	(900 x 2) + (900 x 2)	(1 500 x 2) + (900 x 2)	(1 500 x 2) + (900 x 2)
Compresseur	Type	Scroll hermétique	Scroll hermétique	Scroll hermétique
	Cylindrée du piston cm ³ /rév	62,1 x 4	62,1 x 4	62,1 x 4
	Nombre de révolutions tr/min	3 600 x 4	3 600 x 4	3 600 x 4
	Puissance de moteur W x N°	5 300 x 4	5 300 x 4	5 300 x 4
	Type d'huile	FW68L (PVE)	FW68L (PVE)	FW68L (PVE)
Échangeur de chaleur	Type-Fin	Lamelles larges Plus	Lamelles larges Plus	Lamelles larges Plus
Dimensions	Net (l x h x l) mm	(1 240 x 1 745 x 760) x 2	((1 640 x 1 745 x 760) x 1)+((1 240 x 1 745 x 760) x 1)	((1 640 x 1 745 x 760) x 1)+((1 240 x 1 745 x 760) x 1)
	Transport (l x h x l) mm	(1 282 x 1 919 x 802) x 2	((1 675 x 1 919 x 802) x 1)+((1 282 x 1 919 x 802) x 1)	((1 675 x 1 919 x 802) x 1)+((1 282 x 1 919 x 802) x 1)
Poids	Net kg	(300 x 1) + (300 x 1)	(362 x 1) + (300 x 1)	(362 x 1) + (300 x 1)
	Transport kg	(310 x 1) + (310 x 1)	(372 x 1) + (310 x 1)	(372 x 1) + (310 x 1)
Fluide frigorigène	Type	R410A	R410A	R410A
	Préchargé kg	32,0	32,0	32,0
	équiv. t-CO2	66,800	66,800	66,800
	Commande	EEV	EEV	EEV
Tuyauterie de raccordement	Liquide mm (pouces)	Ø 19,05 (3/4)	Ø 19,05 (3/4)	Ø 19,05 (3/4)
	Gaz mm (pouces)	Ø 41,30 (1- 5/ 8)	Ø 41,30 (1- 5/ 8)	Ø 41,30 (1- 5/ 8)
	Gaz à basse pression (récupération de chaleur) mm (pouces)	Ø 41,30 (1- 5/ 8)	Ø 41,30 (1- 5/ 8)	Ø 41,30 (1- 5/ 8)
	Gaz à haute pression (récupération de chaleur) mm (pouces)	Ø 34,90 (1- 3/ 8)	Ø 34,90 (1- 3/ 8)	Ø 34,90 (1- 3/ 8)
	Pression sonore (Unité extérieure) dB (A)	65,0	66,1	66,8
Niveau sonore (Unité extérieure) dB (A)	Refroidissement	66,5	67,9	67,9
	Chauffage	89,0	88,1	88,5
Câble de liaison	Refroidissement	92,0	91,5	91,5
	Chauffage	92,0	91,5	91,5
Câble de liaison (VCTF-SB) mm ² x noyaux	Câble de communication	0,75 - 1,5 x 2C	0,75 - 1,5 x 2C	0,75 - 1,5 x 2C
Nombre d'unités intérieures connectables	Max (conditionnel) chaque	64	64	64

1) Les nombres maximums sont calculés en supposant que toutes les unités intérieures de 2,2 kW sont connectées. Les chiffres entre parenthèses indiquent le nombre maximum d'unités intérieures pouvant être couplées, en combinaison avec des unités extérieures (160 % - 200 %). Le ratio recommandé est de 130 %.

ARUM46OLTE6 / ARUM48OLTE6
ARUM50OLTE6



CV			46	48	50
Classement	Châssis		UXC + UXC	UXC + UXC	UXB + UXB + UXA
	Unité combinée		ARUM240LTE6 ARUM220LTE6	ARUM240LTE6 ARUM240LTE6	ARUM200LTE6 ARUM180LTE6 ARUM120LTE6
Alimentation électrique	V / Ø / Hz		380-415 / 3 / 50	380-415 / 3 / 50	380-415 / 3 / 50
Capacité frigorifique	Nominal	kW	128,8	134,4	140,0
	Max.	kW	144,9	151,2	157,5
Capacité calorifique	Nominal	kW	128,8	134,4	140,0
	Max.	kW	144,9	151,2	157,5
Alimentation électrique (refroidissement)	Nominal	kW	48,15	52,30	43,58
Alimentation électrique (chauffage)	Nominal	kW	34,57	37,22	31,00
Efficacité	EEE (nominal)	W/W	2,67	2,57	3,21
	COP (nominal)	W/W	3,73	3,61	4,52
	SEER	Wh/Wh	7,06	6,91	8,34
	SCOP	Wh/Wh	4,47	4,31	4,97
Ventilateur extérieur	Type		Vis du ventilateur	Vis du ventilateur	Vis du ventilateur
	Débit d'air (élevé)	m ³ /min x N°	(430 x 1) + (430 x 1)	(430 x 1) + (430 x 1)	(320 x 1) + (320 x 1) + (220 x 1)
	Sens d'évacuation (latéral/supérieur)		Partie supérieure	Partie supérieure	Partie supérieure
Moteur du ventilateur extérieur	Entraînement		Direct	Direct	Direct
	Output	W x N°	(1 500 x 2) + (1 500 x 2)	(1 500 x 2) + (1 500 x 2)	(900 x 2) + (900 x 2) + (1 200 x 1)
Compresseur	Type		Scroll hermétique	Scroll hermétique	Scroll hermétique
	Cylindrée du piston	cm ³ /rév	62,1 x 4	62,1 x 4	62,1 x 5
	Nombre de révolutions	tr/min	3 600 x 4	3 600 x 4	3 600 x 5
	Puissance de moteur	W x N°	5 300 x 4	5 300 x 4	5 300 x 5
	Type d'huile		FW68L (PVE)	FW68L (PVE)	FW68L (PVE)
Échangeur de chaleur	Type-Fin		Lamelles larges Plus	Lamelles larges Plus	Lamelles larges Plus
Dimensions	Net (l x h x l)	mm	(1 640 x 1 745 x 760) x 2	(1 640 x 1 745 x 760) x 2	((1 240 x 1 745 x 760) x 2) + ((930 x 1 745 x 760) x 1)
	Transport (l x h x l)	mm	(1 675 x 1 919 x 802) x 2	(1 675 x 1 919 x 802) x 2	((1 282 x 1 919 x 802) x 2) + ((965 x 1 919 x 802) x 1)
Poids	Net	kg	(362 x 1) + (362 x 1)	(362 x 1) + (362 x 1)	(300 x 1) + (300 x 1) + (215 x 1)
	Transport	kg	(372 x 1) + (372 x 1)	(372 x 1) + (372 x 1)	(310 x 1) + (310 x 1) + (225 x 1)
Fluide frigorigène	Type		R410A	R410A	R410A
	Préchargé	kg	32,0	32,0	41,5
	équiv. t-CO ₂		66,800	66,800	86,631
	Commande		EEV	EEV	EEV
Tuyauterie de raccordement	Liquide	mm (pouces)	Ø 19,05 (3/4)	Ø 19,05 (3/4)	Ø 19,05 (3/4)
	Gaz	mm (pouces)	Ø 41,30 (1- 5/ 8)	Ø 41,30 (1- 5/ 8)	Ø 41,30 (1- 5/ 8)
	Gaz à basse pression (récupération de chaleur)	mm (pouces)	Ø 41,30 (1- 5/ 8)	Ø 41,30 (1- 5/ 8)	Ø 41,30 (1- 5/ 8)
	Gaz à haute pression (récupération de chaleur)	mm (pouces)	Ø 34,90 (1- 3/ 8)	Ø 34,90 (1- 3/ 8)	Ø 34,90 (1- 3/ 8)
	Pression sonore (Unité extérieure)	Refrroidissement	dB (A)	67,5	68,0
	Chauffage	dB (A)	69,0	69,0	66,8
Niveau sonore (Unité extérieure)	Refrroidissement	dB (A)	87,5	88,0	89,1
	Chauffage	dB (A)	91,0	91,0	91,3
Câble de liaison	Câble de communication (VCTF-SB)	mm ² x noyaux	0,75 - 1,5 x 2C	0,75 - 1,5 x 2C	0,75 - 1,5 x 2C
Nombre d'unités intérieures connectables	Max (conditionnel)	chaque	64	64	64

1) Les nombres maximums sont calculés en supposant que toutes les unités intérieures de 2,2 kW sont connectées. Les chiffres entre parenthèses indiquent le nombre maximum d'unités intérieures pouvant être couplées, en combinaison avec des unités extérieures (160 % - 200 %). Le ratio recommandé est de 130 %.

**ARUM520LTE6 / ARUM540LTE6
ARUM560LTE6**

CV			52	54	56
Classement	Châssis		UXB + UXB + UXA	UXB + UXB + UXB	UXB + UXB + UXB
	Unité combinée		ARUM200LTE6 ARUM200LTE6 ARUM120LTE6	ARUM200LTE6 ARUM200LTE6 ARUM140LTE6	ARUM200LTE6 ARUM200LTE6 ARUM160LTE6
Alimentation électrique	V / Ø / Hz		380-415 / 3 / 50	380-415 / 3 / 50	380-415 / 3 / 50
Capacité frigorifique	Nominal	kW	145,6	151,2	156,8
	Max.	kW	163,8	170,1	176,4
Capacité calorifique	Nominal	kW	145,6	151,2	156,8
	Max.	kW	163,8	170,1	176,4
Alimentation électrique (refroidissement)	Nominal	kW	46,73	46,96	50,53
Alimentation électrique (chauffage)	Nominal	kW	33,05	33,71	35,37
Efficacité	EEE (nominal)	W/W	3,12	3,22	3,10
	COP (nominal)	W/W	4,41	4,49	4,43
	SEER	Wh/Wh	8,26	8,46	8,27
	SCOP	Wh/Wh	5,08	5,14	5,24
Ventilateur extérieur	Type		Vis du ventilateur	Vis du ventilateur	Vis du ventilateur
	Débit d'air (élevé)	m ³ /min x N°	(320 x 1) + (320 x 1) + (220 x 1)	(320 x 1) + (320 x 1) + (320 x 1)	(320 x 1) + (320 x 1) + (320 x 1)
	Sens d'évacuation (latéral/supérieur)		Partie supérieure	Partie supérieure	Partie supérieure
Moteur du ventilateur extérieur	Entraînement		Direct	Direct	Direct
	Output	W x N°	(900 x 2) + (900 x 2) + (1 200 x 1)	(900 x 2) + (900 x 2) + (900 x 2)	(900 x 2) + (900 x 2) + (900 x 2)
Compresseur	Type		Scroll hermétique	Scroll hermétique	Scroll hermétique
	Cylindrée du piston	cm ³ /rév	62,1 x 5	62,1 x 5	62,1 x 5
	Nombre de révolutions	tr/min	3 600 x 5	3 600 x 5	3 600 x 5
	Puissance de moteur	W x N°	5 300 x 5	5 300 x 5	5 300 x 5
	Type d'huile		FW68L (PVE)	FW68L (PVE)	FW68L (PVE)
Échangeur de chaleur	Type-Fin		Lamelles larges Plus	Lamelles larges Plus	Lamelles larges Plus
Dimensions	Net (l x h x l)	mm	((1 240 x 1 745 x 760) x 2) + ((930 x 1 745 x 760) x 1)	(1 240 x 1 745 x 760) x 3	(1 240 x 1 745 x 760) x 3
	Transport (l x h x l)	mm	((1 282 x 1 919 x 802) x 2) + ((965 x 1 919 x 802) x 1)	(1 282 x 1 919 x 802) x 3	(1 282 x 1 919 x 802) x 3
Poids	Net	kg	(300 x 1) + (300 x 1) + (215 x 1)	(300 x 1) + (300 x 1) + (255 x 1)	(300 x 1) + (300 x 1) + (255 x 1)
	Transport	kg	(310 x 1) + (310 x 1) + (225 x 1)	(310 x 1) + (310 x 1) + (265 x 1)	(310 x 1) + (310 x 1) + (265 x 1)
Fluide frigorigène	Type		R410A	R410A	R410A
	Préchargé	kg	41,5	45,0	45,0
	équiv. t-CO ₂		86,631	93,938	93,938
	Commande		EEV	EEV	EEV
Tuyauterie de raccordement	Liquide	mm (pouces)	Ø 19,05 (3/4)	Ø 19,05 (3/4)	Ø 19,05 (3/4)
	Gaz	mm (pouces)	Ø 41,30 (1- 5/ 8)	Ø 41,30 (1- 5/ 8)	Ø 41,30 (1- 5/ 8)
	Gaz à basse pression (récupération de chaleur)	mm (pouces)	Ø 41,30 (1- 5/ 8)	Ø 41,30 (1- 5/ 8)	Ø 41,30 (1- 5/ 8)
	Gaz à haute pression (récupération de chaleur)	mm (pouces)	Ø 34,90 (1- 3/ 8)	Ø 34,90 (1- 3/ 8)	Ø 34,90 (1- 3/ 8)
	Pression sonore (Unité extérieure)	Refroidissement	dB (A)	66,0	66,2
Niveau sonore (Unité extérieure)	Chauffage	dB (A)	67,4	67,6	67,7
	Refroidissement	dB (A)	89,5	89,6	90,5
Câble de liaison	Chauffage	dB (A)	92,4	92,3	92,8
	Câble de communication (VCTF-SB)	mm ² x noyaux	0,75 - 1,5 x 2C	0,75 - 1,5 x 2C	0,75 - 1,5 x 2C
Nombre d'unités intérieures connectables	Max (conditionnel)	chaque	64	64	64

1) Les nombres maximums sont calculés en supposant que toutes les unités intérieures de 2,2 kW sont connectées. Les chiffres entre parenthèses indiquent le nombre maximum d'unités intérieures pouvant être couplées, en combinaison avec des unités extérieures (160 % - 200 %). Le ratio recommandé est de 130 %.

ARUM58OLTE6 / ARUM60OLTE6
ARUM62OLTE6



CV		58	60	62	
Classement	Châssis	UXB + UXB + UXB	UXB + UXB + UXB	UXC + UXB + UXB	
	Unité combinée	ARUM200LTE6 ARUM200LTE6 ARUM180LTE6	ARUM200LTE6 ARUM200LTE6 ARUM200LTE6	ARUM220LTE6 ARUM200LTE6 ARUM200LTE6	
Alimentation électrique	V / Ø / Hz	380-415 / 3 / 50	380-415 / 3 / 50	380-415 / 3 / 50	
Capacité frigorifique	Nominal	162,4	168,0	173,6	
	Max.	182,7	189,0	195,3	
Capacité calorifique	Nominal	162,4	168,0	173,6	
	Max.	182,7	189,0	195,3	
Alimentation électrique (refroidissement)	Nominal	49,47	52,62	57,08	
Alimentation électrique (chauffage)	Nominal	35,87	37,92	41,24	
Efficacité	EEE (nominal)	3,28	3,19	3,04	
	COP (nominal)	4,53	4,43	4,21	
	SEER	8,49	8,42	8,01	
	SCOP	5,02	5,13	4,96	
Ventilateur extérieur	Type	Vis du ventilateur	Vis du ventilateur	Vis du ventilateur	
	Débit d'air (élevé)	m ³ /min x N°	(320 x 1) + (320 x 1) + (320 x 1)	(320 x 1) + (320 x 1) + (320 x 1)	(430 x 1) + (320 x 1) + (320 x 1)
	Sens d'évacuation (latéral/supérieur)	Partie supérieure	Partie supérieure	Partie supérieure	
Moteur du ventilateur extérieur	Entraînement	Direct	Direct	Direct	
	Output	W x N°	(900 x 2) + (900 x 2) + (900 x 2)	(900 x 2) + (900 x 2) + (900 x 2)	(1 500 x 2) + (900 x 2) + (900 x 2)
Compresseur	Type	Scroll hermétique	Scroll hermétique	Scroll hermétique	
	Cylindrée du piston	cm ³ /rév	62,1 x 6	62,1 x 6	62,1 x 6
	Nombre de révolutions	tr/min	3 600 x 6	3 600 x 6	3 600 x 6
	Puissance de moteur	W x N°	5 300 x 6	5 300 x 6	5 300 x 6
	Type d'huile	FW68L (PVE)	FW68L (PVE)	FW68L (PVE)	
Échangeur de chaleur	Type-Fin	Lamelles larges Plus	Lamelles larges Plus	Lamelles larges Plus	
Dimensions	Net (l x h x l)	mm	(1 240 x 1 745 x 760) x 3	(1 240 x 1 745 x 760) x 3	((1 640 x 1 745 x 760) x 1) + ((1 240 x 1 745 x 760) x 2)
	Transport (l x h x l)	mm	(1 282 x 1 919 x 802) x 3	(1 282 x 1 919 x 802) x 3	((1 675 x 1 919 x 802) x 1) + ((1 282 x 1 919 x 802) x 2)
Poids	Net	kg	(300 x 1) + (300 x 1) + (300 x 1)	(300 x 1) + (300 x 1) + (300 x 1)	(362 x 1) + (300 x 1) + (300 x 1)
	Transport	kg	(310 x 1) + (310 x 1) + (310 x 1)	(310 x 1) + (310 x 1) + (310 x 1)	(372 x 1) + (310 x 1) + (310 x 1)
Fluide frigorigène	Type		R410A	R410A	R410A
	Préchargé	kg	48,0	48,0	48,0
	équiv. t-CO ₂		100,200	100,200	100,200
	Commande		EEV	EEV	EEV
Tuyauterie de raccordement	Liquide	mm (pouces)	Ø 19,05 (3/4)	Ø 19,05 (3/4)	Ø 22,20 (7/8)
	Gaz	mm (pouces)	Ø 41,30 (1- 5/ 8)	Ø 41,30 (1- 5/ 8)	Ø 41,30 (1- 5/ 8)
	Gaz à basse pression (récupération de chaleur)	mm (pouces)	Ø 41,30 (1- 5/ 8)	Ø 41,30 (1- 5/ 8)	Ø 41,30 (1- 5/ 8)
	Gaz à haute pression (récupération de chaleur)	mm (pouces)	Ø 34,90 (1- 3/ 8)	Ø 34,90 (1- 3/ 8)	Ø 34,90 (1- 3/ 8)
	Pression sonore (Unité extérieure)	Refroidissement	dB (A)	66,5	66,8
	Chauffage	dB (A)	67,8	68,3	69,3
Niveau sonore (Unité extérieure)	Refroidissement	dB (A)	90,5	90,8	90,2
	Chauffage	dB (A)	93,0	93,8	93,5
Câble de liaison	Câble de communication (VCTF-SB)	mm ² x noyaux	0,75 - 1,5 x 2C	0,75 - 1,5 x 2C	0,75 - 1,5 x 2C
Nombre d'unités intérieures connectables	Max (conditionnel)	chaque	64	64	64

1) Les nombres maximums sont calculés en supposant que toutes les unités intérieures de 2,2 kW sont connectées. Les chiffres entre parenthèses indiquent le nombre maximum d'unités intérieures pouvant être couplées, en combinaison avec des unités extérieures (160 % - 200 %). Le ratio recommandé est de 130 %.

**ARUM64OLTE6 / ARUM66OLTE6
ARUM68OLTE6**

CV			64	66	68
Classement	Châssis		UXC + UXB + UXB	UXC + UXC + UXB	UXC + UXC + UXB
	Unité combinée		ARUM240LTE6 ARUM200LTE6 ARUM200LTE6	ARUM240LTE6 ARUM220LTE6 ARUM200LTE6	ARUM240LTE6 ARUM240LTE6 ARUM200LTE6
Alimentation électrique	V / Ø / Hz		380-415 / 3 / 50	380-415 / 3 / 50	380-415 / 3 / 50
Capacité frigorifique	Nominal	kW	179,2	184,8	190,4
	Max.	kW	201,6	207,9	214,2
Capacité calorifique	Nominal	kW	179,2	184,8	190,4
Alimentation électrique (refroidissement)	Nominal	kW	61,23	65,69	69,84
Alimentation électrique (chauffage)	Nominal	kW	43,89	47,21	49,86
Efficacité	EEE (nominal)	W/W	2,93	2,81	2,73
	COP (nominal)	W/W	4,08	3,91	3,82
	SEER	Wh/Wh	7,91	7,51	7,41
	SCOP	Wh/Wh	4,86	4,69	4,58
Ventilateur extérieur	Type		Vis du ventilateur	Vis du ventilateur	Vis du ventilateur
	Débit d'air (élevé)	m ³ /min x N°	(430 x 1) + (320 x 1) + (320 x 1)	(430 x 1) + (430 x 1) + (320 x 1)	(430 x 1) + (430 x 1) + (320 x 1)
	Sens d'évacuation (latéral/supérieur)		Partie supérieure	Partie supérieure	Partie supérieure
Moteur du ventilateur extérieur	Entraînement		Direct	Direct	Direct
	Output	W x N°	(1 500 x 2) + (900 x 2) + (900 x 2)	(1 500 x 2) + (1 500 x 2) + (900 x 2)	(1 500 x 2) + (1 500 x 2) + (900 x 2)
Compresseur	Type		Scroll hermétique	Scroll hermétique	Scroll hermétique
	Cylindrée du piston	cm ³ /rév	62,1 x 6	62,1 x 6	62,1 x 6
	Nombre de révolutions	tr/min	3 600 x 6	3 600 x 6	3 600 x 6
	Puissance de moteur	W x N°	5 300 x 6	5 300 x 6	5 300 x 6
	Type d'huile		FW68L (PVE)	FW68L (PVE)	FW68L (PVE)
Échangeur de chaleur	Type-Fin		Lamelles larges Plus	Lamelles larges Plus	Lamelles larges Plus
Dimensions	Net (l x h x l)	mm	((1 640 x 1 745 x 760) x 1)+((1 240 x 1 745 x 760) x 2)	((1 640 x 1 745 x 760) x 2)+((1 240 x 1 745 x 760) x 1)	((1 640 x 1 745 x 760) x 2)+((1 240 x 1 745 x 760) x 1)
	Transport (l x h x l)	mm	((1 675 x 1 919 x 802) x 1)+((1 282 x 1 919 x 802) x 2)	((1 675 x 1 919 x 802) x 2)+((1 282 x 1 919 x 802) x 1)	((1 675 x 1 919 x 802) x 2)+((1 282 x 1 919 x 802) x 1)
Poids	Net	kg	(362 x 1) + (300 x 1) + (300 x 1)	(362 x 1) + (362 x 1) + (300 x 1)	(362 x 1) + (362 x 1) + (300 x 1)
	Transport	kg	(372 x 1) + (310 x 1) + (310 x 1)	(372 x 1) + (372 x 1) + (310 x 1)	(372 x 1) + (372 x 1) + (310 x 1)
Fluide frigorigène	Type		R410A	R410A	R410A
	Préchargé	kg	48,0	48,0	48,0
	équival. t-CO2.		100,200	100,200	100,200
	Commande		EEV	EEV	EEV
Tuyauterie de raccordement	Liquide	mm (pouces)	Ø 22,20 (7/8)	Ø 22,20 (7/8)	Ø 22,20 (7/8)
	Gaz	mm (pouces)	Ø 41,30 (1- 5/ 8)	Ø 53,98 (2- 1/ 8)	Ø 53,98 (2- 1/ 8)
	Gaz à basse pression (récupération de chaleur)	mm (pouces)	Ø 41,30 (1- 5/ 8)	Ø 53,98 (2- 1/ 8)	Ø 53,98 (2- 1/ 8)
	Gaz à haute pression (récupération de chaleur)	mm (pouces)	Ø 34,90 (1- 3/ 8)	Ø 41,30 (1- 5/ 8)	Ø 41,30 (1- 5/ 8)
Pression sonore (Unité extérieure)	Refroidissement	dB (A)	68,0	68,6	69,0
	Chauffage	dB (A)	69,3	70,1	70,1
Niveau sonore (Unité extérieure)	Refroidissement	dB (A)	90,5	89,8	90,1
	Chauffage	dB (A)	93,5	93,1	93,1
Câble de liaison	Câble de communication (VCTF-SB)	mm ² x noyaux	0,75 - 1,5 x 2C	0,75 - 1,5 x 2C	0,75 - 1,5 x 2C
Nombre d'unités intérieures connectables	Max (conditionnel)	chaque	64	64	64

1) Les nombres maximums sont calculés en supposant que toutes les unités intérieures de 2,2 kW sont connectées. Les chiffres entre parenthèses indiquent le nombre maximum d'unités intérieures pouvant être couplées, en combinaison avec des unités extérieures (160 % - 200 %). Le ratio recommandé est de 130 %.

ARUM700LTE6 / ARUM720LTE6
ARUM740LTE6



CV		70	72	74	
Classement	Châssis	UXB + UXB + UXB + UXA	UXB + UXB + UXB + UXA	UXB + UXB + UXB + UXB	
	Unité combinée	ARUM200LTE6	ARUM200LTE6	ARUM200LTE6	
		ARUM200LTE6	ARUM200LTE6	ARUM200LTE6	
		ARUM180LTE6 ARUM120LTE6	ARUM200LTE6 ARUM120LTE6	ARUM200LTE6 ARUM140LTE6	
Alimentation électrique	V / Ø / Hz	380-415 / 3 / 50	380-415 / 3 / 50	380-415 / 3 / 50	
Capacité frigorifique	Nominal	kW	196,0	201,6	207,2
	Max.	kW	220,5	226,8	233,1
Alimentation électrique (refroidissement)	Nominal	kW	61,12	64,27	64,50
Alimentation électrique (chauffage)	Nominal	kW	43,64	45,69	46,35
Efficacité	EEE (nominal)	W/W	3,21	3,14	3,21
	COP (nominal)	W/W	4,49	4,41	4,47
	SEER	Wh/Wh	8,36	8,30	8,45
	SCOP	Wh/Wh	5,01	5,09	5,14
Ventilateur extérieur	Type		Vis du ventilateur	Vis du ventilateur	Vis du ventilateur
	Débit d'air (élevé)	m ³ /min x N°	(320 x 1) + (320 x 1) + (320 x 1) + (220 x 1)	(320 x 1) + (320 x 1) + (320 x 1) + (220 x 1)	(320 x 1) + (320 x 1) + (320 x 1) + (320 x 1)
	Sens d'évacuation (latéral/supérieur)		Partie supérieure	Partie supérieure	Partie supérieure
Moteur du ventilateur extérieur	Entraînement		Direct	Direct	Direct
	Output	W x N°	(900 x 2) + (900 x 2) + (900 x 2) + (1 200 x 1)	(900 x 2) + (900 x 2) + (900 x 2) + (1 200 x 1)	(900 x 2) + (900 x 2) + (900 x 2) + (900 x 2)
Compresseur	Type		Scroll hermétique	Scroll hermétique	Scroll hermétique
	Cylindrée du piston	cm ³ /rév	62,1 x 7	62,1 x 7	62,1 x 7
	Nombre de révolutions	tr/min	3 600 x 7	3 600 x 7	3 600 x 7
	Puissance de moteur	W x N°	5 300 x 7	5 300 x 7	5 300 x 7
Échangeur de chaleur	Type-Fin		Lamelles larges Plus	Lamelles larges Plus	Lamelles larges Plus
Dimensions	Net (l x h x l)	mm	((1 240 x 1 745 x 760) x 3) + ((930 x 1 745 x 760) x 1)	((1 240 x 1 745 x 760) x 3) + ((930 x 1 745 x 760) x 1)	(1 240 x 1 745 x 760) x 4
	Transport (l x h x l)	mm	((1 282 x 1 919 x 802) x 3) + ((965 x 1 919 x 802) x 1)	((1 282 x 1 919 x 802) x 3) + ((965 x 1 919 x 802) x 1)	(1 282 x 1 919 x 802) x 4
Poids	Net	kg	(300 x 1) + (300 x 1) + (300 x 1) + (215 x 1)	(300 x 1) + (300 x 1) + (300 x 1) + (215 x 1)	(300 x 1) + (300 x 1) + (300 x 1) + (255 x 1)
	Transport	kg	(310 x 1) + (310 x 1) + (310 x 1) + (225 x 1)	(310 x 1) + (310 x 1) + (310 x 1) + (225 x 1)	(310 x 1) + (310 x 1) + (310 x 1) + (265 x 1)
Fluide frigorigène	Type		R410A	R410A	R410A
	Préchargé	kg	57,5	57,5	61,0
	équiv. t-CO ₂		120,031	120,031	127,338
	Commande		EEV	EEV	EEV
Tuyauterie de raccordement	Liquide	mm (pouces)	Ø 22,20 (7/8)	Ø 22,20 (7/8)	Ø 22,20 (7/8)
	Gaz	mm (pouces)	Ø 53,98 (2- 1/8)	Ø 53,98 (2- 1/8)	Ø 53,98 (2- 1/8)
	Gaz à basse pression (récupération de chaleur)	mm (pouces)	Ø 53,98 (2- 1/8)	Ø 53,98 (2- 1/8)	Ø 53,98 (2- 1/8)
	Gaz à haute pression (récupération de chaleur)	mm (pouces)	Ø 41,30 (1- 5/8)	Ø 41,30 (1- 5/8)	Ø 41,30 (1- 5/8)
Pression sonore (Unité extérieure)	Refroidissement	dB (A)	67,2	67,4	67,6
	Chauffage	dB (A)	68,5	68,9	69,0
Niveau sonore (Unité extérieure)	Refroidissement	dB (A)	90,8	91,1	91,2
	Chauffage	dB (A)	93,3	94,1	94,0
Câble de liaison	Câble de communication (VCTF-SB)	mm ² x noyaux	0,75 - 1,5 x 2C	0,75 - 1,5 x 2C	0,75 - 1,5 x 2C
Nombre d'unités intérieures connectables	Max (conditionnel)	chaque	64	64	64

1) Les nombres maximums sont calculés en supposant que toutes les unités intérieures de 2,2 kW sont connectées. Les chiffres entre parenthèses indiquent le nombre maximum d'unités intérieures pouvant être couplées, en combinaison avec des unités extérieures (160 % - 200 %). Le ratio recommandé est de 130 %.

**ARUM760LTE6 / ARUM780LTE6
ARUM800LTE6**

CV		76	78	80	
Classement	Châssis	UXB + UXB + UXB + UXB	UXB + UXB + UXB + UXB	UXB + UXB + UXB + UXB	
	Unité combinée	ARUM200LTE6 ARUM200LTE6 ARUM200LTE6 ARUM160LTE6	ARUM200LTE6 ARUM200LTE6 ARUM200LTE6 ARUM180LTE6	ARUM200LTE6 ARUM200LTE6 ARUM200LTE6 ARUM200LTE6	
Alimentation électrique	V / Ø / Hz	380-415 / 3 / 50	380-415 / 3 / 50	380-415 / 3 / 50	
Capacité frigorifique	Nominal	212,8	218,4	224,0	
Capacité calorifique	Nominal	212,8	218,4	224,0	
	Max.	239,4	245,7	252,0	
Alimentation électrique (refroidissement)	Nominal	68,07	67,01	70,16	
Alimentation électrique (chauffage)	Nominal	48,01	48,51	50,56	
Efficacité	EEE (nominal)	3,13	3,26	3,19	
	COP (nominal)	4,43	4,50	4,43	
	SEER	8,30	8,47	8,42	
	SCOP	5,21	5,05	5,13	
Ventilateur extérieur	Type	Vis du ventilateur	Vis du ventilateur	Vis du ventilateur	
	Débit d'air (élevé)	m ³ /min x N°	(320 x 1) + (320 x 1) + (320 x 1) + (320 x 1)	(320 x 1) + (320 x 1) + (320 x 1) + (320 x 1)	(320 x 1) + (320 x 1) + (320 x 1) + (320 x 1)
	Sens d'évacuation (latéral/supérieur)		Partie supérieure	Partie supérieure	Partie supérieure
Moteur du ventilateur extérieur	Entraînement	Direct	Direct	Direct	
	Output	W x N°	(900 x 2) + (900 x 2) + (900 x 2) + (900 x 2)	(900 x 2) + (900 x 2) + (900 x 2) + (900 x 2)	(900 x 2) + (900 x 2) + (900 x 2) + (900 x 2)
Compresseur	Type	Scroll hermétique	Scroll hermétique	Scroll hermétique	
	Cylindrée du piston	cm ³ /rév	62,1 x 7	62,1 x 8	62,1 x 8
	Nombre de révolutions	tr/min	3 600 x 7	3 600 x 8	3 600 x 8
	Puissance de moteur	W x N°	5 300 x 7	5 300 x 8	5 300 x 8
	Type d'huile		FW68L (PVE)	FW68L (PVE)	FW68L (PVE)
Échangeur de chaleur	Type-Fin	Lamelles larges Plus	Lamelles larges Plus	Lamelles larges Plus	
Dimensions	Net (l x h x l)	mm	(1 240 x 1 745 x 760) x 4	(1 240 x 1 745 x 760) x 4	(1 240 x 1 745 x 760) x 4
	Transport (l x h x l)	mm	(1 282 x 1 919 x 802) x 4	(1 282 x 1 919 x 802) x 4	(1 282 x 1 919 x 802) x 4
Poids	Net	kg	(300 x 1) + (300 x 1) + (300 x 1) + (255 x 1)	(300 x 1) + (300 x 1) + (300 x 1) + (300 x 1)	(300 x 1) + (300 x 1) + (300 x 1) + (300 x 1)
	Transport	kg	(310 x 1) + (310 x 1) + (310 x 1) + (265 x 1)	(310 x 1) + (310 x 1) + (310 x 1) + (310 x 1)	(310 x 1) + (310 x 1) + (310 x 1) + (310 x 1)
Fluide frigorigène	Type		R410A	R410A	R410A
	Préchargé	kg	61,0	64,0	64,0
	équiv. t-CO ₂		127,338	133,600	133,600
	Commande		EEV	EEV	EEV
Tuyauterie de raccordement	Liquide	mm (pouces)	Ø 22,20 (7/8)	Ø 22,20 (7/8)	Ø 22,20 (7/8)
	Gaz	mm (pouces)	Ø 53,98 (2- 1/ 8)	Ø 53,98 (2- 1/ 8)	Ø 53,98 (2- 1/ 8)
	Gaz à basse pression (récupération de chaleur)	mm (pouces)	Ø 53,98 (2- 1/ 8)	Ø 53,98 (2- 1/ 8)	Ø 53,98 (2- 1/ 8)
	Gaz à haute pression (récupération de chaleur)	mm (pouces)	Ø 41,30 (1- 5/ 8)	Ø 41,30 (1- 5/ 8)	Ø 41,30 (1- 5/ 8)
	Pression sonore (Unité extérieure)	Refroidissement	dB (A)	67,7	67,8
Niveau sonore (Unité extérieure)	Chauffage	dB (A)	69,1	69,2	69,5
	Refroidissement	dB (A)	91,8	91,8	92,0
Câble de liaison	Chauffage	dB (A)	94,3	94,4	95,0
	Câble de communication (VCTF-SB)	mm ² x noyaux	0,75 - 1,5 x 2C	0,75 - 1,5 x 2C	0,75 - 1,5 x 2C
Nombre d'unités intérieures connectables	Max (conditionnel)	chaque	64	64	64

1) Les nombres maximums sont calculés en supposant que toutes les unités intérieures de 2,2 kW sont connectées. Les chiffres entre parenthèses indiquent le nombre maximum d'unités intérieures pouvant être couplées, en combinaison avec des unités extérieures (160 % - 200 %). Le ratio recommandé est de 130 %.



CV		82	84
Classement	Châssis	UXC + UXC + UXB + UXB	UXC + UXC + UXB + UXB
	Unité combinée	ARUM240LTE6 ARUM240LTE6 ARUM200LTE6 ARUM140LTE6	ARUM240LTE6 ARUM240LTE6 ARUM200LTE6 ARUM160LTE6
Alimentation électrique	V / Ø / Hz	380-415 / 3 / 50	380-415 / 3 / 50
Capacité frigorifique	Nominal	229,6	235,2
	Max.	258,3	264,6
Capacité calorifique	Nominal	229,6	235,2
	Max.	258,3	264,6
Alimentation électrique (refroidissement)	Nominal	81,72	85,29
Alimentation électrique (chauffage)	Nominal	58,29	59,95
Efficacité	EEE (nominal)	2,81	2,76
	COP (nominal)	3,94	3,92
	SEER	7,70	7,55
	SCOP	4,73	4,80
Ventilateur extérieur	Type	Vis du ventilateur	Vis du ventilateur
	Débit d'air (élevé)	m ³ /min x N°	(430 x 1) + (430 x 1) + (320 x 1) + (320 x 1)
Moteur du ventilateur extérieur	Sens d'évacuation (latéral/supérieur)	Partie supérieure	Partie supérieure
	Entraînement	Direct	Direct
Compresseur	Output	W x N°	(1 500 x 2) + (1 500 x 2) + (900 x 2) + (900 x 2)
	Type	Scroll hermétique	Scroll hermétique
Échangeur de chaleur	Cylindrée du piston	cm ³ /rév	62,1 x 7
	Nombre de révolutions	tr/min	3 600 x 7
	Puissance de moteur	W x N°	5 300 x 7
	Type d'huile	FW68L (PVE)	FW68L (PVE)
Dimensions	Type-Fin	Lamelles larges Plus	Lamelles larges Plus
	Net (l x h x l)	mm	((1 640 x 1 745 x 760) x 2) + ((1 240 x 1 745 x 760) x 2)
Poids	Transport (l x h x l)	mm	((1 675 x 1 919 x 802) x 2) + ((1 282 x 1 919 x 802) x 2)
	Net	kg	(362 x 1) + (362 x 1) + (300 x 1) + (255 x 1)
Fluide frigorigène	Transport	kg	(372 x 1) + (372 x 1) + (310 x 1) + (265 x 1)
	Type	R410A	R410A
	Préchargé	kg	61,0
	équiv. t-CO2.	127,338	127,338
Tuyauterie de raccordement	Commande	EEV	EEV
	Liquide	mm (pouces)	Ø 22,20 (7/8)
	Gaz	mm (pouces)	Ø 53,98 (2- 1/ 8)
	Gaz à basse pression (récupération de chaleur)	mm (pouces)	Ø 53,98 (2- 1/ 8)
	Gaz à haute pression (récupération de chaleur)	mm (pouces)	Ø 41,30 (1- 5/ 8)
Pression sonore (Unité extérieure)	Refrroidissement	dB (A)	69,5
	Chauffage	dB (A)	70,6
Niveau sonore (Unité extérieure)	Refrroidissement	dB (A)	90,6
	Chauffage	dB (A)	93,4
Câble de liaison	Câble de communication (VCTF-SB)	mm ² x noyaux	0,75 - 1,5 x 2C
Nombre d'unités intérieures connectables	Max (conditionnel)	chaque	64

1) Les nombres maximums sont calculés en supposant que toutes les unités intérieures de 2,2 kW sont connectées. Les chiffres entre parenthèses indiquent le nombre maximum d'unités intérieures pouvant être couplées, en combinaison avec des unités extérieures (160 %- 200 %). Le ratio recommandé est de 130 %.

ARUM86OLTE6 / ARUM88OLTE6



CV			86	88
Classement	Châssis		UXC + UXC + UXB + UXB	UXC + UXC + UXB + UXB
	Unité combinée		ARUM240LTE6 ARUM240LTE6 ARUM200LTE6 ARUM180LTE6	ARUM240LTE6 ARUM240LTE6 ARUM200LTE6 ARUM200LTE6
Alimentation électrique	V / Ø / Hz		380-415 / 3 / 50	380-415 / 3 / 50
Capacité frigorifique	Nominal	kW	240,8	246,4
Capacité calorifique	Nominal	kW	240,8	246,4
	Max.	kW	270,9	277,2
Alimentation électrique (refroidissement)	Nominal	kW	84,23	87,38
Alimentation électrique (chauffage)	Nominal	kW	60,45	62,50
Efficacité	EEE (nominal)	W/W	2,86	2,82
	COP (nominal)	W/W	3,98	3,94
	SEER	Wh/Wh	7,72	7,66
	SCOP	Wh/Wh	4,64	4,72
Ventilateur extérieur	Type		Vis du ventilateur	Vis du ventilateur
	Débit d'air (élevé)	m ³ /min x N°	(430 x 1) + (430 x 1) + (320 x 1) + (320 x 1)	(430 x 1) + (430 x 1) + (320 x 1) + (320 x 1)
	Sens d'évacuation (latéral/supérieur)		Partie supérieure	Partie supérieure
Moteur du ventilateur extérieur	Entraînement		Direct	Direct
	Output	W x N°	(1 500 x 2) + (1 500 x 2) + (900 x 2) + (900 x 2)	(1 500 x 2) + (1 500 x 2) + (900 x 2) + (900 x 2)
Compresseur	Type		Scroll hermétique	Scroll hermétique
	Cylindrée du piston	cm ³ /rév	62,1 x 8	62,1 x 8
	Nombre de révolutions	tr/min	3 600 x 8	3 600 x 8
	Puissance de moteur	W x N°	5 300 x 8	5 300 x 8
	Type d'huile		FW68L (PVE)	FW68L (PVE)
Échangeur de chaleur	Type-Fin		Lamelles larges Plus	Lamelles larges Plus
Dimensions	Net (l x h x l)	mm	((1 640 x 1 745 x 760) x 2) + ((1 240 x 1 745 x 760) x 2)	((1 640 x 1 745 x 760) x 2) + ((1 240 x 1 745 x 760) x 2)
	Transport (l x h x l)	mm	((1 675 x 1 919 x 802) x 2) + ((1 282 x 1 919 x 802) x 2)	((1 675 x 1 919 x 802) x 2) + ((1 282 x 1 919 x 802) x 2)
Poids	Net	kg	(362 x 1) + (362 x 1) + (300 x 1) + (300 x 1)	(362 x 1) + (362 x 1) + (300 x 1) + (300 x 1)
	Transport	kg	(372 x 1) + (372 x 1) + (310 x 1) + (310 x 1)	(372 x 1) + (372 x 1) + (310 x 1) + (310 x 1)
Fluide frigorigène	Type		R410A	R410A
	Préchargé	kg	64,0	64,0
	équiv. t-CO2.		133,600	133,600
	Commande		EEV	EEV
Tuyauterie de raccordement	Liquide	mm (pouces)	Ø 22,20 (7/8)	Ø 22,20 (7/8)
	Gaz	mm (pouces)	Ø 53,98 (2- 1/ 8)	Ø 53,98 (2- 1/ 8)
	Gaz à basse pression (récupération de chaleur)	mm (pouces)	Ø 53,98 (2- 1/ 8)	Ø 53,98 (2- 1/ 8)
	Gaz à haute pression (récupération de chaleur)	mm (pouces)	Ø 41,30 (1- 5/ 8)	Ø 41,30 (1- 5/ 8)
Pression sonore (Unité extérieure)	Refroidissement	dB (A)	69,6	69,8
	Chauffage	dB (A)	70,7	70,9
Niveau sonore (Unité extérieure)	Refroidissement	dB (A)	91,3	91,5
	Chauffage	dB (A)	93,9	94,5
Câble de liaison	Câble de communication (VCTF-SB)	mm ² x noyaux	0,75 - 1,5 x 2C	0,75 - 1,5 x 2C
Nombre d'unités intérieures connectables	Max (conditionnel)	chaque	64	64

1) Les nombres maximums sont calculés en supposant que toutes les unités intérieures de 2,2 kW sont connectées. Les chiffres entre parenthèses indiquent le nombre maximum d'unités intérieures pouvant être couplées, en combinaison avec des unités extérieures (160 % - 200 %). Le ratio recommandé est de 130 %.



CV			90	92
Classement	Châssis		UXC + UXC + UXC + UXB	UXC + UXC + UXC + UXC
	Unité combinée		ARUM240LTE6	ARUM240LTE6
			ARUM240LTE6	ARUM240LTE6
			ARUM220LTE6 ARUM200LTE6	ARUM220LTE6 ARUM200LTE6
Alimentation électrique	V / Ø / Hz	380-415 / 3 / 50		
Capacité frigorifique	Nominal	kW	252,0	257,6
Capacité calorifique	Nominal	kW	252,0	257,6
	Max.	kW	283,5	289,8
Alimentation électrique (refroidissement)	Nominal	kW	91,84	96,30
Alimentation électrique (chauffage)	Nominal	kW	65,82	69,14
Efficacité	EEE (nominal)	W/W	2,74	2,67
	COP (nominal)	W/W	3,83	3,73
	SEER	Wh/Wh	7,36	7,06
	SCOP	Wh/Wh	4,59	4,47
Ventilateur extérieur	Type		Vis du ventilateur	
	Débit d'air (élevé)	m ³ /min x N°	(430 x 1) + (430 x 1) + (430 x 1) + (320 x 1)	
	Sens d'évacuation (latéral/supérieur)		Partie supérieure	
Moteur du ventilateur extérieur	Entraînement		Direct	
	Output	W x N°	(1 500 x 2) + (1 500 x 2) + (1 500 x 2) + (900 x 2)	
Compresseur	Type		Scroll hermétique	
	Cylindrée du piston	cm ³ /rév	62,1 x 8	
	Nombre de révolutions	tr/min	3 600 x 8	
	Puissance de moteur	W x N°	5 300 x 8	
	Type d'huile		FW68L (PVE)	
Échangeur de chaleur	Type-Fin		Lamelles larges Plus	
Dimensions	Net (l x h x l)	mm	((1 640 x 1 745 x 760) x 3) + ((1 240 x 1 745 x 760) x 1)	
	Transport (l x h x l)	mm	((1 675 x 1 919 x 802) x 3) + ((1 282 x 1 919 x 802) x 1)	
Poids	Net	kg	(362 x 1) + (362 x 1) + (362 x 1) + (300 x 1)	
	Transport	kg	(372 x 1) + (372 x 1) + (372 x 1) + (310 x 1)	
Fluide frigorigène	Type		R410A	
	Préchargé	kg	64,0	
	équiv. t-CO ₂		133,600	
	Commande		EEV	
Tuyauterie de raccordement	Liquide	mm (pouces)	Ø 22,20 (7/8)	
	Gaz	mm (pouces)	Ø 53,98 (2- 1/ 8)	
	Gaz à basse pression (récupération de chaleur)	mm (pouces)	Ø 53,98 (2- 1/ 8)	
	Gaz à haute pression (récupération de chaleur)	mm (pouces)	Ø 41,30 (1- 5/ 8)	
				Ø 41,30 (1- 5/ 8)
Pression sonore (Unité extérieure)	Refroidissement	dB (A)	70,2	
	Chauffage	dB (A)	71,5	
Niveau sonore (Unité extérieure)	Refroidissement	dB (A)	91,1	
	Chauffage	dB (A)	94,3	
Câble de liaison	Câble de communication (VCTF-SB)	mm ² x noyaux	0,75 - 1,5 x 2C	
Nombre d'unités intérieures connectables	Max (conditionnel)	chaque	64	

1) Les nombres maximums sont calculés en supposant que toutes les unités intérieures de 2,2 kW sont connectées. Les chiffres entre parenthèses indiquent le nombre maximum d'unités intérieures pouvant être couplées, en combinaison avec des unités extérieures (160 %- 200 %). Le ratio recommandé est de 130 %.

ARUM940LTE6 / ARUM960LTE6



CV			94	96
Classement	Châssis		UXC + UXC + UXC + UXC	UXC + UXC + UXC + UXC
	Unité combinée		ARUM240LTE6 ARUM240LTE6 ARUM240LTE6 ARUM220LTE6	ARUM240LTE6 ARUM240LTE6 ARUM240LTE6 ARUM240LTE6
Alimentation électrique	V / Ø / Hz		380-415 / 3 / 50	380-415 / 3 / 50
Capacité frigorifique	Nominal	kW	263,2	268,8
Capacité calorifique	Nominal	kW	263,2	268,8
	Max.	kW	296,1	302,4
Alimentation électrique (refroidissement)	Nominal	kW	100,50	104,60
Alimentation électrique (chauffage)	Nominal	kW	71,79	74,44
Efficacité	EEE (nominal)	W/W	2,62	2,57
	COP (nominal)	W/W	3,67	3,61
	SEER	Wh/Wh	6,98	6,91
	SCOP	Wh/Wh	4,39	4,31
Ventilateur extérieur	Type		Vis du ventilateur	Vis du ventilateur
	Débit d'air (élevé)	m ³ /min x N°	(430 x 1) + (430 x 1) + (430 x 1) + (430 x 1)	(430 x 1) + (430 x 1) + (430 x 1) + (430 x 1)
	Sens d'évacuation (latéral/supérieur)		Partie supérieure	Partie supérieure
Moteur du ventilateur extérieur	Entraînement		Direct	Direct
	Output	W x N°	(1 500 x 2) + (1 500 x 2) + (1 500 x 2) + (1 500 x 2)	(1 500 x 2) + (1 500 x 2) + (1 500 x 2) + (1 500 x 2)
Compresseur	Type		Scroll hermétique	Scroll hermétique
	Cylindrée du piston	cm ³ /rév	62,1 x 8	62,1 x 8
	Nombre de révolutions	tr/min	3 600 x 8	3 600 x 8
	Puissance de moteur	W x N°	5 300 x 8	5 300 x 8
	Type d'huile		FW68L (PVE)	FW68L (PVE)
Échangeur de chaleur	Type-Fin		Lamelles larges Plus	Lamelles larges Plus
Dimensions	Net (l x h x l)	mm	(1 640 x 1 745 x 760) x 4	(1 640 x 1 745 x 760) x 4
	Transport (l x h x l)	mm	(1 675 x 1 919 x 802) x 4	(1 675 x 1 919 x 802) x 4
Poids	Net	kg	(362 x 1) + (362 x 1) + (362 x 1) + (362 x 1)	(362 x 1) + (362 x 1) + (362 x 1) + (362 x 1)
	Transport	kg	(372 x 1) + (372 x 1) + (372 x 1) + (372 x 1)	(372 x 1) + (372 x 1) + (372 x 1) + (372 x 1)
Fluide frigorigène	Type		R410A	R410A
	Préchargé	kg	64,0	64,0
	équiv. t-CO2		133,600	133,600
	Commande		EEV	EEV
Tuyauterie de raccordement	Liquide	mm (pouces)	Ø 22,20 (7/8)	Ø 22,20 (7/8)
	Gaz	mm (pouces)	Ø 53,98 (2- 1/8)	Ø 53,98 (2- 1/8)
	Gaz à basse pression (récupération de chaleur)	mm (pouces)	Ø 53,98 (2- 1/8)	Ø 53,98 (2- 1/8)
	Gaz à haute pression (récupération de chaleur)	mm (pouces)	Ø 41,30 (1- 5/8)	Ø 41,30 (1- 5/8)
Pression sonore (Unité extérieure)	Refroidissement	dB (A)	70,8	71,0
	Chauffage	dB (A)	72,0	72,0
Niveau sonore (Unité extérieure)	Refroidissement	dB (A)	90,8	91,0
	Chauffage	dB (A)	94,0	94,0
Câble de liaison	Câble de communication (VCTF-SB)	mm ² x noyaux	0,75 - 1,5 x 2C	0,75 - 1,5 x 2C
Nombre d'unités intérieures connectables	Max (conditionnel)	chaque	64	64

1) Les nombres maximums sont calculés en supposant que toutes les unités intérieures de 2,2 kW sont connectées. Les chiffres entre parenthèses indiquent le nombre maximum d'unités intérieures pouvant être couplées, en combinaison avec des unités extérieures (160 % - 200 %). Le ratio recommandé est de 130 %.

1. Conditions de test Eurovent :

Pour plus d'information sur le programme allez sur www.eurovent-certification.com

2. La capacité est basée sur les conditions suivantes :

- Refroidissement : intérieur 27°C (80,6°F) TS / 19°C (66,2°F) TH, extérieur 35°C (95°F) TS / 24°C (75,2°F) TH
- Chauffage : intérieur 20°C (68°F) TS / 15°C (59°F) TH extérieur 7°C (44,6°F) TS / 6°C (42,8°F) TH
- Longueur du tuyau : longueur du tuyau continu = 7.5 m
- La différence de hauteur (unité extérieure ~ unité intérieure) est de 0 m.

3. L'épaisseur de câble doit être conforme à la réglementation locale et nationale.

4. Le niveau de pression sonore est mesuré à l'état nominal en chambre anéchoïque selon la norme ISO 3745.

Se référer aux spécifications du modèle pour les conditions nominales. (source d'énergie et température ambiante, etc.)

Les niveaux sonores peuvent être augmentés en fonction des conditions d'installation et de fonctionnement. (Les conditions d'utilisation comprennent les conditions fonctionnelles telles que le mode de pression statique, l'utilisation de la conduction d'air, le réglage de la température ambiante cible, etc. Ces fonctions varient selon le modèle.)

Le niveau sonore varie en fonction de plusieurs facteurs tels que la construction (coefficient d'absorption acoustique) ou la pièce où l'appareil est installé.

5. Explication des termes

- EER : taux d'efficacité énergétique (climatisation)
- SEER : taux d'efficacité énergétique saisonnier (voir saison de climatisation typique)
- COP : Coefficient de performance (chauffage)
- SCOP : coefficient de performance saisonnier (voir saison de chauffage typique)

6. Certaines caractéristiques sont susceptibles de modifications sans préavis en raison de notre politique d'innovation.

7. Ce produit contient des gaz à effet de serre fluorés. (R410A, PRG (potentiel de réchauffement global) = 2087,5)



Fournisseur

LG Electronics
Prins Boudewijnlaan 41 | 2650 Edegem
Belgique
lgklimaat.be/fr